

PANORAMICO

Correzione

Si segnala che nel catalogo PANORAMICO (Versione 1.3) sono stati corretti i codici dell'articolo SL 20439 che erano indicati con SL 20493. Vi invitiamo a sostituire le pagine che vi alleghiamo in questa comunicazione.

**ATTENZIONE: per verificare la versione del catalogo in vostro possesso controllare il numero di edizione riportato in corrispondenza del pedice di ogni pagina e sul retro di copertina accanto al QR-Code.*

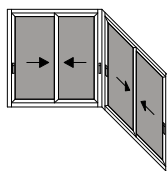

Scorrevole 2 vie 4 ante angolo a 90° lato interno
Sliding window 2 rail 4 sash internal 90° angle

Distinta vetri
Glass list

Pezzi	L	H
2	L1/2-133	H-130
2	L2/2-129	H-130

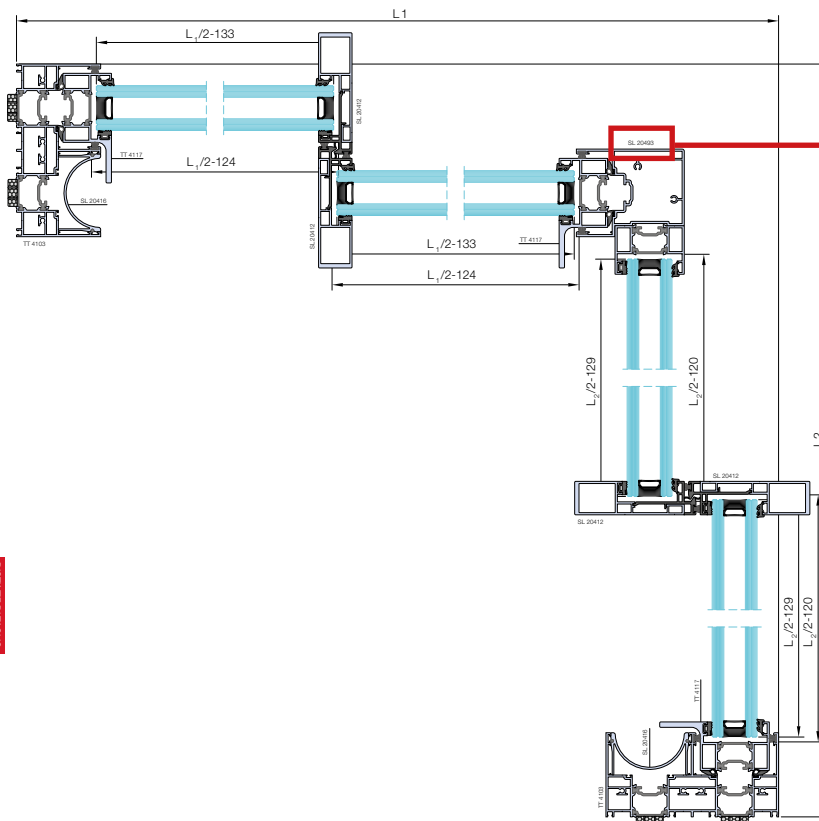

Errore codice dell'articolo

DISTINTE DITTAGLIO
COPERTINA

Profili list
Distinta profili

Articolo	Descrizione	Pezzi	Misura	Taglio
TT 4103	Montante telaio <i>mullion frame</i>	2	H	
	Traverso telaio superiore <i>head transom frame</i>	2	L-41	
SL 20407	Soglia <i>threshold</i>	2	L-41	
TT 4112	Montante anta <i>inner mullion</i>	1	H-68	
TT 4117	Montante anta con maniglione <i>inner mullion handle</i>	3	H-68	
SL 20412	Anta rinforzata <i>reinforced sash</i>	4	H-68	
TT 4111	Traverso inferiore anta <i>sill transom sash</i>	2	L ₁ /2-124	
		2	L ₂ /2-120	
TT 4114	Traverso superiore anta <i>head transom sash</i>	2	L ₁ /2-124	
		2	L ₂ /2-120	
SL 20416	Profilo chiusura concavo <i>concave latch profile</i>	2	H-56	
SL 20439	Montante d'angolo <i>angle mullion</i>	1	H-96	
SX 9901	Binario in inox <i>inox binary</i>	2	L-75	
		2	L-154	

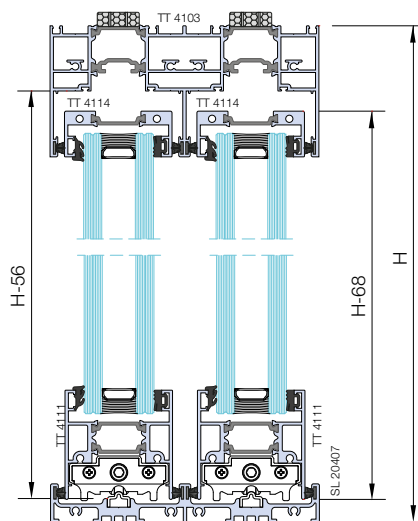

Gaskets list
Distinta guarnizioni

Articolo	Descrizione	Pezzi	Misura
AGP 8005		8	L ₁ -69
		8	L ₂ -69
		10	H-79
AGP 42XX		4	L ₁ -136
		4	L ₂ -132
		8	H-136
SG 00XXEN		4	L ₁ -136
		4	L ₂ -132
		8	H-136
AGP 6210	Guarnizione di battuta <i>gasket</i>	6	H
TAC 201	Chicane <i>chicane</i>	4	H-68
AGP 5034/25	Isolamento spalla <i>side insulation</i>	4	2L ₁
		4	2L ₂
		4	4H
AGP 5037	Isolamento soglia <i>threshold insulation</i>	4	2L ₁
		4	2L ₂

Accessories list
Distinta accessori

Articolo	Descrizione	Q.tà
ACP 4116 RA	Kit chiusura per ACP 4119 <i>lock kit for ACP 4119</i>	3 kit
ACP 4118	Kit carelli <i>rollers kit</i>	4 kit
ACP 4127	Kit contropiastre <i>counterplates kit</i>	3 kit
ACP 4128	Cappetta scarico acqua 2 vie <i>2-rail drainage plug</i>	1 pz ogni 300mm
ACP 4133M	Kit componenti plastici <i>plastic kit</i>	3 kit
ACP 4135	Tappo chiusura montante SL 20412 <i>SL 20412 mullion latch plug</i>	8 pz
ACP 4136	Tappo estetico per TT 4117 <i>aesthetic plug for TT 4117</i>	2 cp
ACP 4138	Tappo chiusura montante SL 20493 <i>SL 20493 mullion latch plug</i>	1 kit
ACP 4119	Maniglia ante <i>leaf handle</i>	3 pz
ACP 5027	Gommino <i>rubber strip</i>	16 pz
ACP 5036	Regolo <i>wall spacer</i>	20 pz

DISTINTE DI TAGLIO
Cutting lists

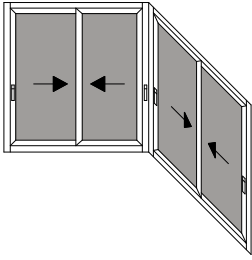

Scorrevole 2 vie 4 ante angolo a 90° lato esterno

Sliding window 2 rail 4 sash external 90° angle

Distinta vetri
Glass list

Pezzi	L	H
2	$L_1/2-94$	H-130
2	$L_2/2-89.5$	H-130

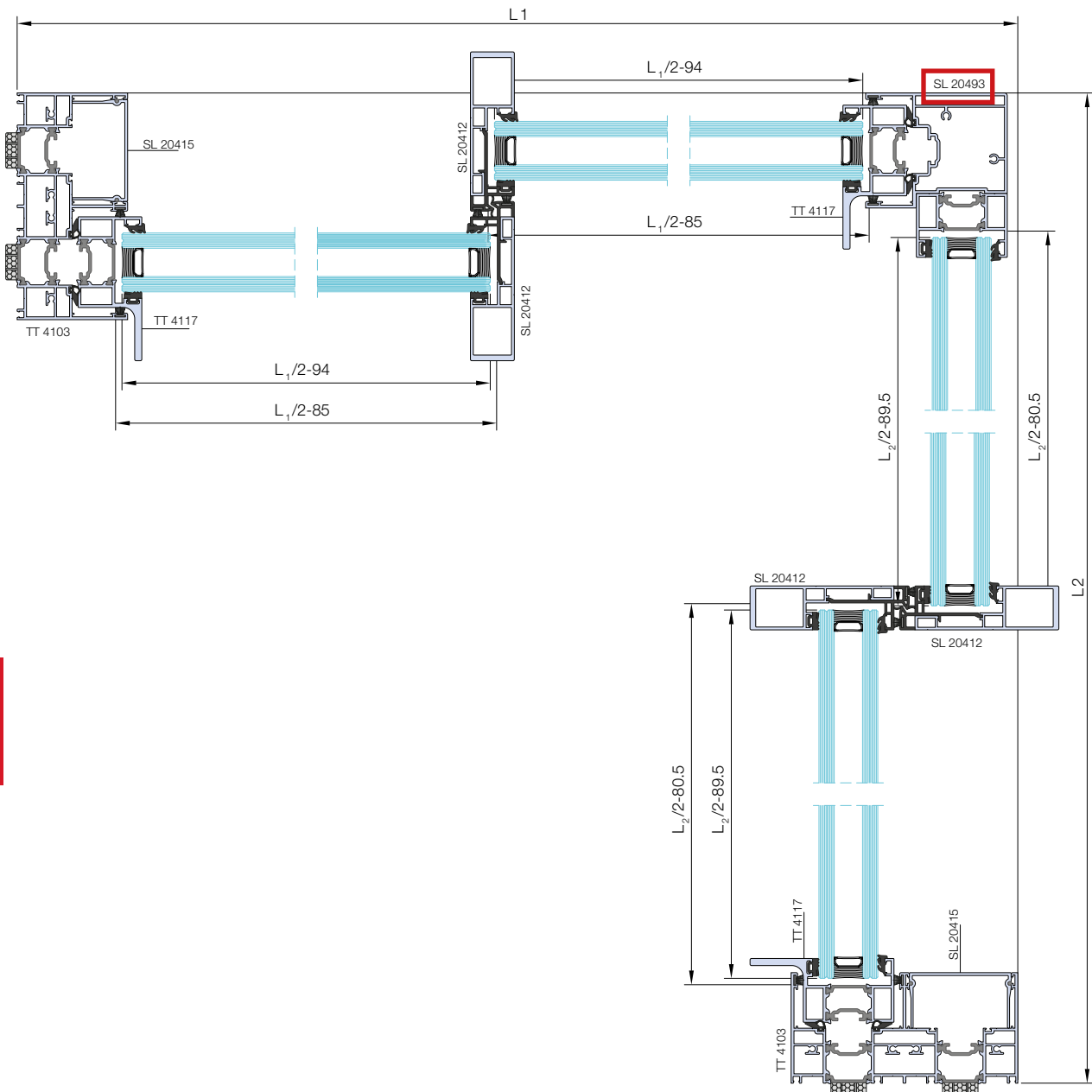

DISTINTE DI TAGLIO
Cutting lists

Distinta profili

Profiles' list

Articolo	Descrizione	Pezzi	Misura	Taglio
TT 4103	Montante telaio <i>mullion frame</i>	2	H	
	Traverso telaio superiore <i>head transom frame</i>	2	L-41	
SL 20407	Soglia <i>threshold</i>	2	L-41	
TT 4112	Montante anta <i>inner mullion</i>	1	H-68	
TT 4117	Montante anta con maniglione <i>inner mullion handle</i>	3	H-68	
SL 20412	Anta rinforzata <i>reinforced sash</i>	4	H-68	
TT 4111	Traverso inferiore anta <i>sill transom sash</i>	2	L ₁ /2-85	
		2	L ₂ /2-80.5	
TT 4114	Traverso superiore anta <i>head transom sash</i>	2	L ₁ /2-85	
		2	L ₂ /2-80.5	
SL 20415	Profilo di chiusura <i>latch profile</i>	2	H-56	
SL 20439	Montante d'angolo <i>angle mullion</i>	1	H-96	
SX 9901	Binario in inox <i>inox binary</i>	2	L-75	
		2	L-154	

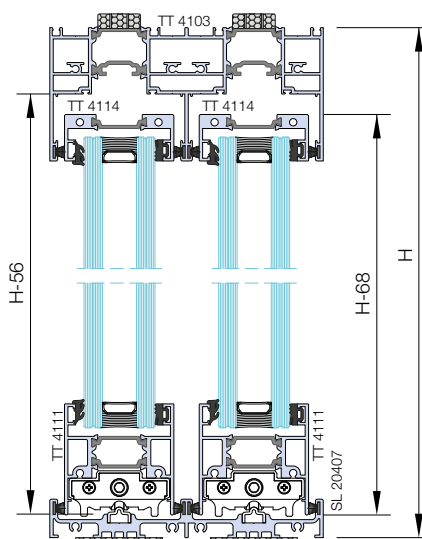

Distinta guarnizioni

Gaskets' list

Articolo	Descrizione	Pezzi	Misura
AGP 8005		8	L ₁ -69
		8	L ₂ -69
		10	H-79
AGP 42XX		4	L ₁ -97
		4	L ₂ -92.5
		8	H-136
SG 00XXEN		4	L ₁ -97
		4	L ₂ -92.5
		8	H-136
AGP 6210	Guarnizione di battuta <i>gasket</i>	6	H
TAC 201	Chicane <i>chicane</i>	4	H-68
AGP 5034/25	Isolamento spalla <i>side insulation</i>	4	L
		4	H
AGP 5037	Isolamento soglia <i>threshold insulation</i>	4	L

Distinta accessori

Accessories' list

Articolo	Descrizione	Q.tà
ACP 4116 RA	Asta di chiusura per ACP 4119 <i>adjustable lock for ACP 4119</i>	3 kit
ACP 4118	Kit carelli <i>rollers kit</i>	4 kit
ACP 4127	Kit contropiastre <i>counterplates kit</i>	3 kit
ACP 4128	Cappetta scarico acqua 2 vie <i>2-rail drainage plug</i>	1 pz ogni 300mm
ACP 4133M	Kit componenti plastici <i>plastic kit</i>	2 kit
ACP 4135	Tappo chiusura montante SL 20412 <i>SL 20412 mullion latch plug</i>	8 pz
ACP 4136	Tappo estetico per TT 4117 <i>aesthetic plug for TT 4117</i>	2 cp
ACP 4138	Tappo chiusura montante SL 20493 <i>SL 20493 mullion latch plug</i>	1 kit
ACP 4119	Maniglia ante <i>leaf handle</i>	3 pz
ACP 5027	Gommino <i>rubber strip</i>	16 pz
ACP 5036	Regolo <i>wall spacer</i>	20 pz

DISTINTE DI TAGLIO
Cutting lists

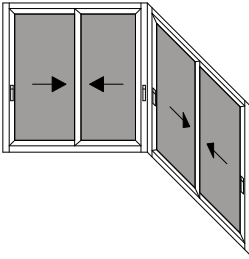

Scorrevole 2 vie 4 ante angolo a 90° lato interno

Sliding window 2 rail 4 sash internal 90° angle

Distinta vetri
Glass list

Pezzi	L	H
2	L1/2-133	H-130
2	L2/2-129	H-130

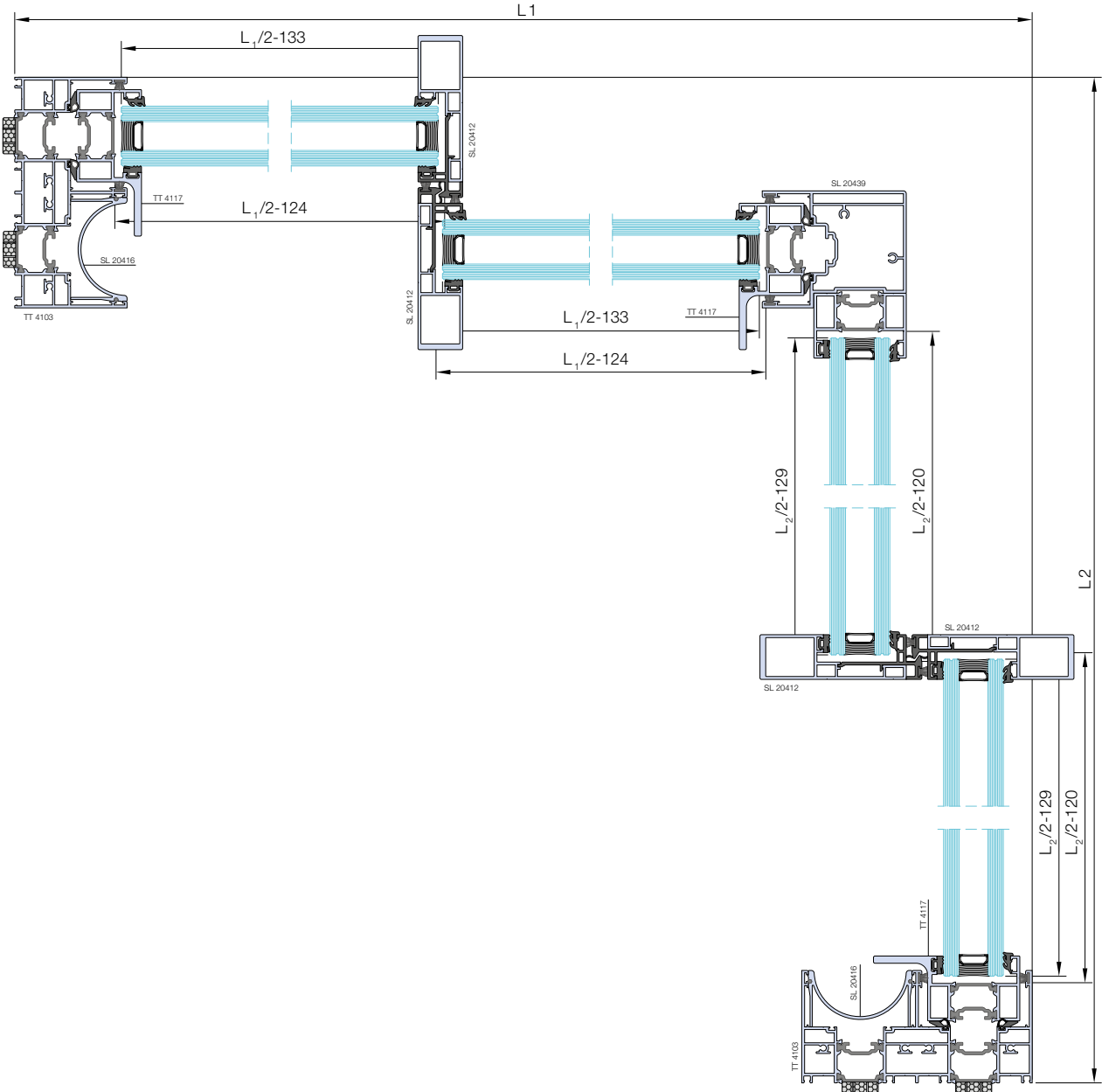

DISTINTE DI TAGLIO

Cattoli sss

Distinta profili

Profiles list

Articolo	Descrizione	Pezzi	Misura	Taglio
TT 4103	Montante telaio <i>mullion frame</i>	2	H	
	Traverso telaio superiore <i>head transom frame</i>	2	L-41	
SL 20407	Soglia <i>threshold</i>	2	L-41	
TT 4112	Montante anta <i>inner mullion</i>	1	H-68	
TT 4117	Montante anta con maniglione <i>inner mullion handle</i>	3	H-68	
SL 20412	Anta rinforzata <i>reinforced sash</i>	4	H-68	
TT 4111	Traverso inferiore anta <i>sill transom sash</i>	2	L ₁ /2-124	
		2	L ₂ /2-120	
TT 4114	Traverso superiore anta <i>head transom sash</i>	2	L ₁ /2-124	
		2	L ₂ /2-120	
SL 20416	Profilo chiusura concavo <i>concave latch profile</i>	2	H-56	
SL 20439	Montante d'angolo <i>angle mullion</i>	1	H-96	
SX 9901	Binario in inox <i>inox binary</i>	2	L-75	
		2	L-154	

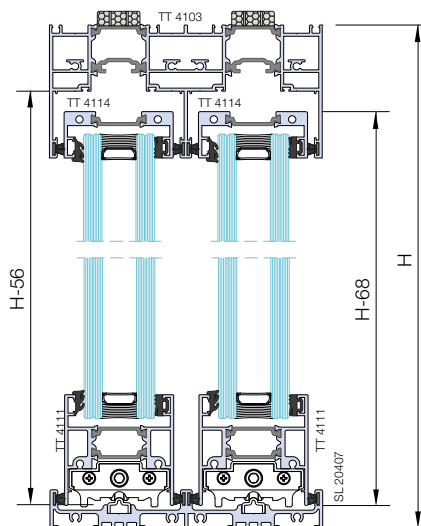

Distinta guarnizioni

Gaskets list

Articolo	Descrizione	Pezzi	Misura
AGP 8005		8	L ₁ -69
		8	L ₂ -69
		10	H-79
AGP 42XX		4	L ₁ -136
		4	L ₂ -132
		8	H-136
SG 00XXEN		4	L ₁ -136
		4	L ₂ -132
		8	H-136
AGP 6210	Guarnizione di battuta <i>gasket</i>	6	H
TAC 201	Chicane <i>chicane</i>	4	H-68
AGP 5034/25		4	2L ₁
		4	2L ₂
		4	4H
AGP 5037		4	2L ₁
		4	2L ₂

Distinta accessori

Accessories list

Articolo	Descrizione	Q.tà
ACP 4116 RA	Kit chiusura per ACP 4119 <i>lock kit for ACP 4119</i>	3 kit
ACP 4118	Kit carelli <i>rollers kit</i>	4 kit
ACP 4127	Kit contropiastre <i>counterplates kit</i>	3 kit
ACP 4128	Cappetta scarico acqua 2 vie <i>2-rail drainage plug</i>	1 pz ogni 300mm
ACP 4133M	Kit componenti plastici <i>plastic kit</i>	3 kit
ACP 4135	Tappo chiusura montante SL 20412 <i>SL 20412 mullion latch plug</i>	8 pz
ACP 4136	Tappo estetico per TT 4117 <i>aesthetic plug for TT 4117</i>	2 cp
ACP 4138	Tappo chiusura montante SL 20439 <i>SL 20439 mullion latch plug</i>	1 kit
ACP 4119	Maniglia ante <i>leaf handle</i>	3 pz
ACP 5027	Gommino <i>rubber strip</i>	16 pz
ACP 5036	Regolo <i>wall spacer</i>	20 pz

DISTINTE DI TAGLIO

Cutting lists

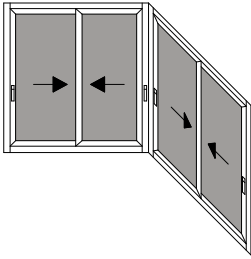

Scorrevole 2 vie 4 ante angolo a 90° lato esterno

Sliding window 2 rail 4 sash external 90° angle

Distinta vetri
Glass list

Pezzi	L	H
2	$L_1/2-94$	H-130
2	$L_2/2-89.5$	H-130

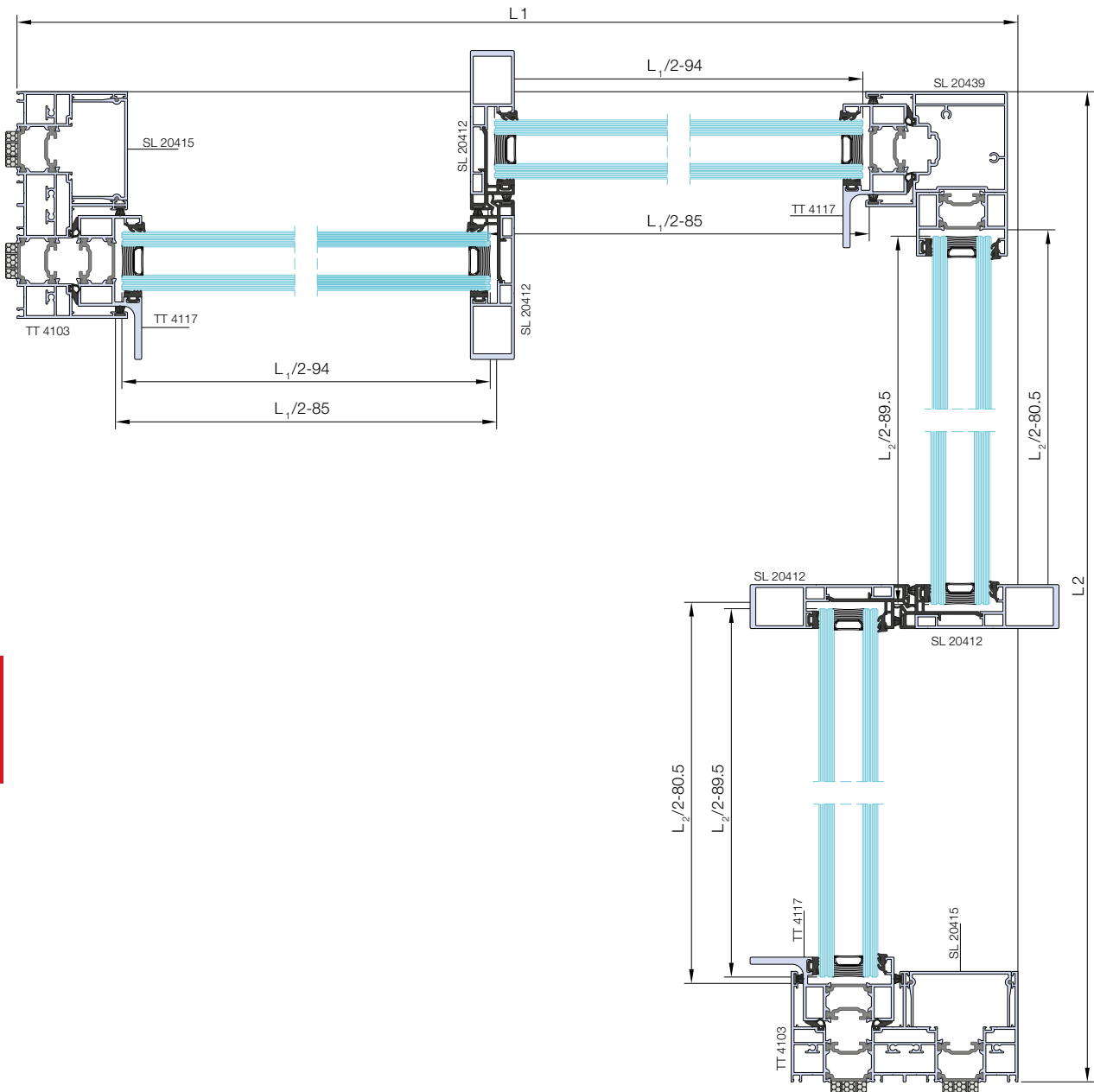

DISTINTE DI TAGLIO
Cutting lists

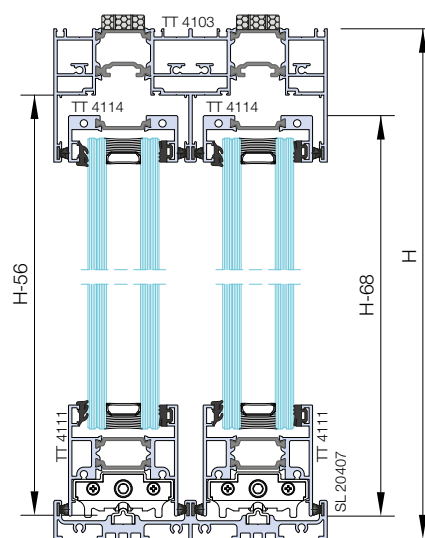

Distinta profili

Profiles' list

Articolo	Descrizione	Pezzi	Misura	Taglio
TT 4103	Montante telaio <i>mullion frame</i>	2	H	
	Traverso telaio superiore <i>head transom frame</i>	2	L-41	
SL 20407	Soglia <i>threshold</i>	2	L-41	
TT 4112	Montante anta <i>inner mullion</i>	1	H-68	
TT 4117	Montante anta con maniglione <i>inner mullion handle</i>	3	H-68	
SL 20412	Anta rinforzata <i>reinforced sash</i>	4	H-68	
TT 4111	Traverso inferiore anta <i>sill transom sash</i>	2	L ₁ /2-85	
		2	L ₂ /2-80.5	
TT 4114	Traverso superiore anta <i>head transom sash</i>	2	L ₁ /2-85	
		2	L ₂ /2-80.5	
SL 20415	Profilo di chiusura <i>latch profile</i>	2	H-56	
SL 20439	Montante d'angolo <i>angle mullion</i>	1	H-96	
SX 9901	Binario in inox <i>inox binary</i>	2	L-75	
		2	L-154	

Distinta guarnizioni

Gaskets' list

Articolo	Descrizione	Pezzi	Misura
AGP 8005	Spazzolino <i>brush pile seal</i>	8	L ₁ -69
		8	L ₂ -69
		10	H-79
AGP 42XX	Vetro esterna <i>external glass gasket</i>	4	L ₁ -97
		4	L ₂ -92.5
		8	H-136
SG 00XXEN	Vetro interna <i>internal glass gasket</i>	4	L ₁ -97
		4	L ₂ -92.5
		8	H-136
AGP 6210	Guarnizione di battuta <i>gasket</i>	6	H
TAC 201	Chicane <i>chicane</i>	4	H-68
AGP 5034/25	Isolamento spalla <i>side insulation</i>	4	L
		4	H
AGP 5037	Isolamento soglia <i>threshold insulation</i>	4	L

Distinta accessori

Accessories' list

Articolo	Descrizione	Q.tà
ACP 4116 RA	Asta di chiusura per ACP 4119 <i>adjustable lock for ACP 4119</i>	3 kit
ACP 4118	Kit carelli <i>rollers kit</i>	4 kit
ACP 4127	Kit contropiastre <i>counterplates kit</i>	3 kit
ACP 4128	Cappetta scarico acqua 2 vie <i>2-rail drainage plug</i>	1 pz ogni 300mm
ACP 4133M	Kit componenti plastici <i>plastic kit</i>	2 kit
ACP 4135	Tappo chiusura montante SL 20412 <i>SL 20412 mullion latch plug</i>	8 pz
ACP 4136	Tappo estetico per TT 4117 <i>aesthetic plug for TT 4117</i>	2 cp
ACP 4138	Tappo chiusura montante SL 20439 <i>SL 20439 mullion latch plug</i>	1 kit
ACP 4119	Maniglia ante <i>leaf handle</i>	3 pz
ACP 5027	Gommino <i>rubber strip</i>	16 pz
ACP 5036	Regolo <i>wall spacer</i>	20 pz

DISTINTE DI TAGLIO
Cutting lists