

PRESENTAZIONE

- Note tecniche
- Ottimizzazione infissi Global
- Serie 60 - composizione
- Rapporti di prova
- Scala dei venti di Beaufort
- Curve limiti di utilizzo

ELENCO PROFILI

- Elenco profili

SAGOME PROFILI - scala 1:1

- Sagome profili

ACCESSORI - GUARNIZIONI

- Elenco accessori
- Elenco guarnizioni

DISTINTE DI TAGLIO

- Chiusura con cremonese
- Finestra scorrevole 2 ante
- Finestra scorrevole 3 ante
- Finestra scorrevole 4 ante
- Finestra scorrevole 6 ante

NODI GLOBAL 60

- Vari nodi Global 60

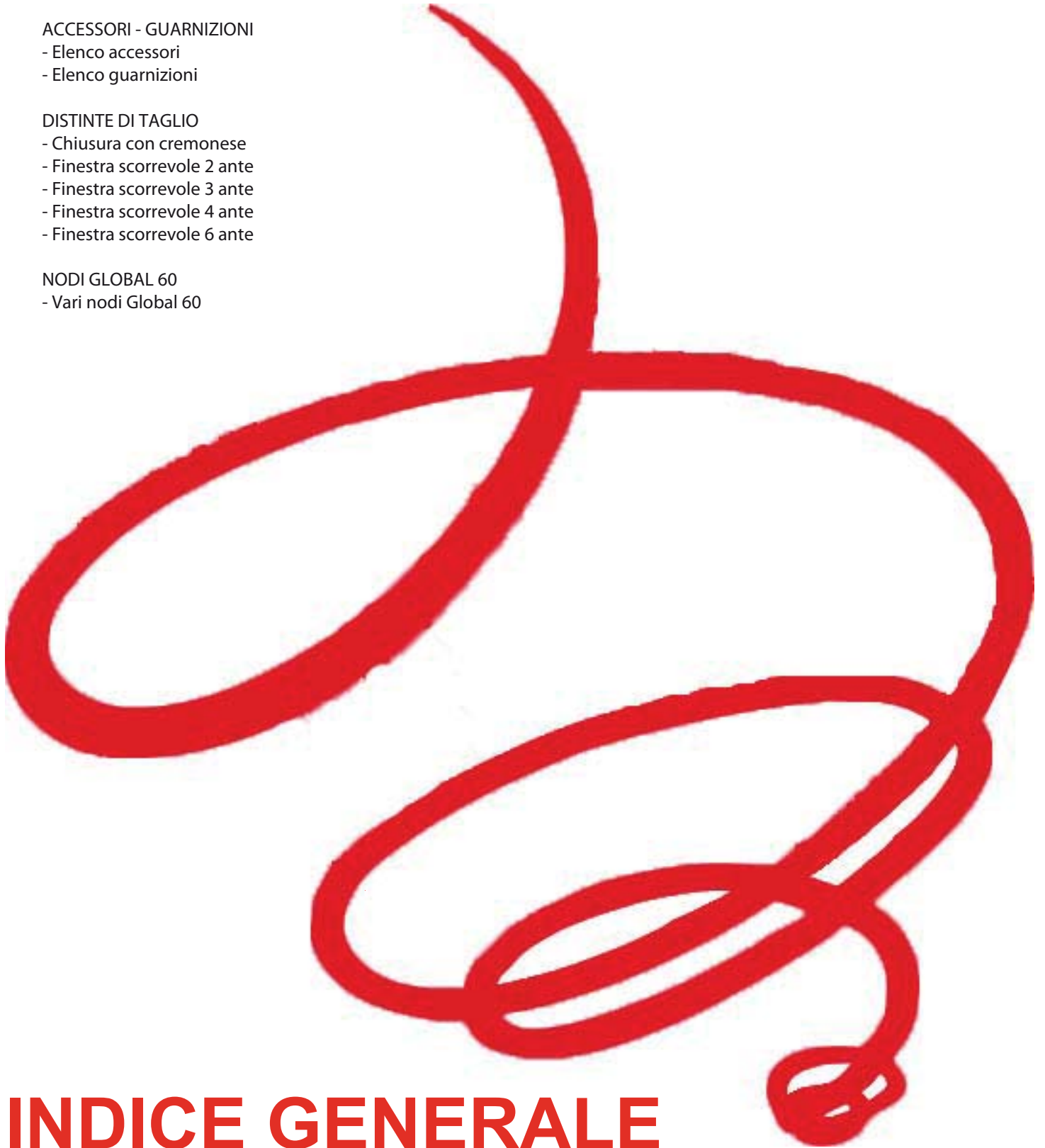

INDICE GENERALE

SPECIFICA

- Peso profilati:
il peso indicato è teorico e potrà variare in funzione delle tolleranze dimensionali e di spessore (norme UNI 3879)
 - Peso serramenti:
Per sveltire maggiormente il preventivo riportiamo, per tipologie, delle tabelle con le quali si può determinare il peso teorico dell'alluminio di un serramento (esclusi vetri e accessori)
 - Dimensioni dei serramenti:
per la determinazione delle dimensioni dei serramenti, consultare le tabelle indicative dei limiti di utilizzo, si devono considerare la pressione del vento e le prescrizioni delle norme CNR-UNI 10012-67 sotto riportate
 - Momento d'inerzia:
il valore di J (cm⁴) tiene conto solo dell'alluminio.
- Resistenza al carico del vento**

ZONA 1

$$q_{20} = \text{Kg}/\text{m}^2 60$$

Entroterra della regione A a quote minori di 500 m e della regione B a quote minori di 300 m

ZONA 2

$$q_{20} = \text{Kg}/\text{m}^2 80$$

Fascia costiera della regione B, fascia subcostiera della regione A; entroterra della regione A a quote tra 500 e 1200 m.; della regione B a quote tra 300 e 800 m.; della regione C a quote minori di 800 m.

ZONA 3

$$q_{20} = \text{Kg}/\text{m}^2 100$$

Fascia costiera delle regioni A, C e D, entroterra della regione D ed E a quote fino a 800 m.; entroterra della regione A a quote tra 1200 e 2000 m.; entroterra della regione B e C a quote tra 800 e 1500 m.

ZONA 4

$$q_{20} = \text{Kg}/\text{m}^2 120$$

Fascia costiera della regione E, entroterra della regione A a quote maggiori ai 2000 m.; entroterra della regione B e C a quote maggiori di 1500 m.; entroterra della regione D e E a quote maggiori di 800 m.



I valori sopra indicati sono dati per altezze di m. 20 dal suolo. Per altezze diverse da 20 m. come indicato anche nel Decreto Ministeriale del 3/10/78 "Criteri generali per la verifica di sicurezza nelle costruzioni a norme tecniche per i carichi ed i sovraccarichi", si possono calcolare le pressioni da inserire nel calcolo con le seguenti formule.

Indicando con q_{20} (Kg/m²) la pressione a m 20 di altezza dal suolo si ha:

- per le altezze fino a 10 m: $q = 0,75 \times q_{20}$ (Kg/m²)
- per altezze da m 10 a m 20: $q = (H+20)/40 \times q_{20}$ (Kg/m²)
- per altezze da m 20 a m 100: si usa la pressione q per la parte di edificio fino a m 20 di altezza e, per la rimanente parte, la pressione cinetica

$$q = q_{20} + 60 \frac{H-20}{100} \quad (\text{Kg}/\text{m}^2)$$

- per altezze superiori a m 100 si calcola la pressione cinetica per l'altezza di m 100 con la precedente formula C) e la si considera costante per tutta l'altezza eccedente i m 100 (vedere diagramma).

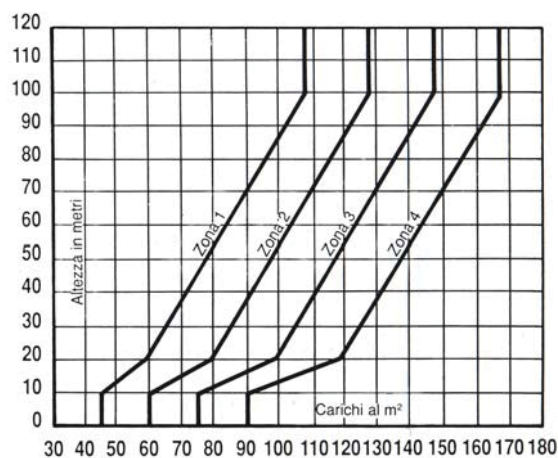

POSA IN OPERA

E' molto importante, per ottenere un buon funzionamento del serramento, curare scrupolosamente la verticalità e il livellamento dell'infisso, dopodichè eseguire la sigillatura usando mastici neutri seguendo le normative dell'esempio sottoriportato.

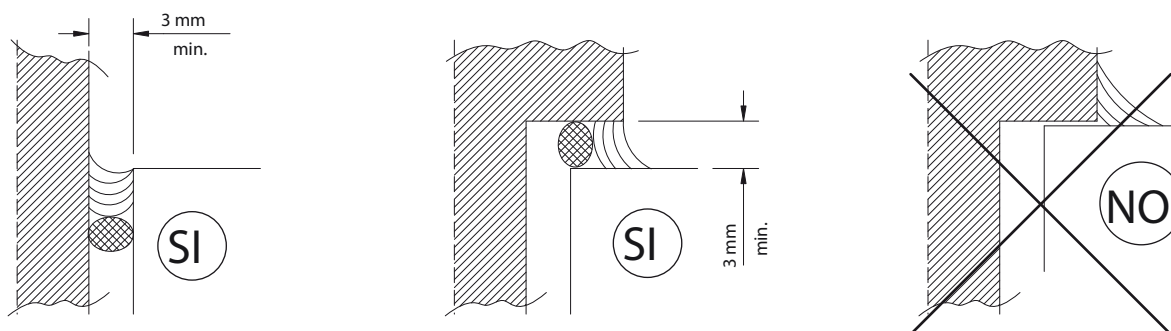

Infine controllare che le aperture siano caricate sufficientemente (spessorando il vetro di 1-2 mm. fuorisquadra), affinché con l'assestamento dei materiali non si verifichino delle intolleranze di funzionamento, nel tempo.

PULIZIA DELLE SUPERFICI IN ALLUMINIO (Raccomandazione)

A seguito dei forti tassi di inquinamento oramai raggiunti in tutti i paesi, specialmente nei grossi centri urbani e nelle zone costiere battute dal vento marino, è molto importante che le superfici in alluminio a contatto con l'atmosfera siano periodicamente pulite.

Il nostro intento è quello di sensibilizzare il costruttore dei serramenti, a riguardo, affinché possa, di riflesso, consigliare il CLIENTE nel migliore dei modi.

E' buona norma tenere in considerazione 3 punti fondamentali:

- 1 - quante volte deve essere eseguita l'operazione di pulizia nell'arco dell'anno
- 2 - il periodo
- 3 - il prodotto da usare

Ecco le risposte:

- il numero di interventi viene stabilito sulla base dello stato di inquinamento della zona in cui è ubicato il caseggiato, varia da 1 a 3 volte l'anno
- il periodo può essere :
 - a) a fine inverno
 - b) a metà estate
 - c) a metà autunno da scegliere secondo secondo il numero di interventi.
- il prodotto per la pulizia (detergente) è importante che sia neutro, un prodotto sbagliato potrebbe rovinare i materiali di diversa natura di cui è composto un serramento, (guarnizioni, sigillanti, marmi, ecc..) e causare danni che potrebbero compromettere la funzionalità e la durata nel tempo dello stesso.

CARATTERISTICHE TECNICHE

PROFILI ESTRUSI: in lega leggera 6060 (UNI 3569 TA 16) anodizzabili e verniciabili;

BATTUTA: aletta di 22 mm.;

SPAZIO per vetri e pannelli: 12 mm., 23 mm., 30 mm. a seconda del porta vetro utilizzato;

ACCESSORI: brevettati e di serie standard, eseguiti con materiali di ottima qualità ed intercambiabili;

TENUTA: con guarnizioni in EPDM (dutral) e spazzolini;

TIPOLOGIA INFISSI: scorrevole vetro ad infilare;

Con il sistema GLOBAL 60 si possono ottenere le seguenti tipologie:

- finestra scorrevole a 1 - 2 - 3 - 4 - 6 ante
- porta finestra scorrevole a 1 - 2 - 3 - 4 - 6 ante
- possibilità di accoppiamento con le altre serie GLOBAL

DESCRIZIONE TECNICA PER CAPITOLATO

Serramenti eseguiti con i profilati in lega leggera 6060 (UNI 3569-66 TA16) tipo GLOBAL 60, caratterizzati dai dati tecnici indicati, sul presente catalogo, al § "caratteristiche tecniche".

I serramenti finiti in opera dovranno presentare l'aspetto di:

- SCORREVOLE DISPOSTO SU 2 O 3 GUIDE CON INTERASSE 35 mm.

Nel profilo di incontro centrale dovranno essere presenti le guarnizioni in EPDM in modo tale da garantire una buona tenuta.

Su tutti i serramenti dovranno essere praticati quegli accorgimenti necessari per garantire il buon funzionamento del manufatto.

- le asole per lo scarico dell'acqua dal telaio;
- le asole per lo scarico dell'acqua dall'anta;
- la sigillatura degli angoli del serramento;
- la sigillatura delle lavorazioni eseguite sui profilati;
- la sigillatura degli angoli delle guarnizioni;
- foratura per l'aerazione del vano perimetrale del vetro (solo quello isolante);
- corretta applicazione degli accessori necessari allo scorrimento dell'anta e alla tenuta dell'infisso.

Particolare cura si dovrà osservare durante la posa in opera, è importante seguire i consigli indicativi (vedi paragrafo posa in opera) sul presente catalogo GLOBAL.

OSSERVAZIONE

Nella fase preventiva, il progettista o il serramentista dovrà determinare il tipo di serramento da impiegare, sulla base degli elementi forniti dal committente.

Nella scelta o controllo si dovrà considerare, sulla base della pressione del vento, specificata nel precedente S "SPECIFICA", secondo le normative attuali in vigore (CNR-UNI 10012-67), il momento di inerzia necessario e scegliere il profilato occorrente nella vasta gamma GLOBAL.

Ovviamente saranno usati accessori e guarnizioni originali predisposti per le serie GLOBAL.

ANODIZZAZIONE

- Tutte le superfici dei profilati dovranno essere protette e garantite con il procedimento di ossidazione anodica;
- Lo strato ossido può variare secondo la zona di ubicazione del serramento da 15microms a 20microms (UNI 4522-66);
- Può essere normale o elettrocolore;
- Il materiale sarà sottoposto al seguente procedimento:
 - sgrassatura
 - satinatura in bagno alcalino
 - lavaggio
 - neutralizzazione;
 - lavaggio
 - ossidazione in bagno di acido solforico a 18/20 C, densità della corrente 1,5 [A] dmq;
 - lavaggio
 - bagno in elettrocolore con deposito per via elettrolitica di sali di stagno che vanno a pigmentare i pori dell'ossido dando una tonalità chiara o senza a seconda del tipo di deposito
 - lavaggio doppio
 - fase di fissaggio a caldo in ebollizione a sali di nichel, fissaggio 2,5/3 minuti per microns
 - lavaggio finale

VERNICIATURA

- Tutte le superfici dei profilati dovranno essere protette e garantite mediante il procedimento di verniciatura;
- Il ciclo di verniciatura offre la possibilità di ottenere sugli infissi un eccellente rivestimento protettivo superficiale ed una maggiore vivacità del colore:
- Lo strato non deve essere inferiore a 60 microns e superiore a 75 microns secondo la zona e l'ubicazione del serramento;
- il materiale sarà sottoposto al seguente procedimento:
 - sgrassaggio ambiente acido;
 - lavaggio;
 - decapaggio alcalino;
 - lavaggio;
 - neutralizzazione acida;
 - cromatazione;
 - asciugatura 75°
 - verniciatura con polveri di poliestere c/polimerizzazione c/temperatura variabile da 180° a 200° per un tempo di 20'

OTTIMIZZAZIONE INFISSI GLOBAL

Per ottenere i migliori risultati utilizzando i profilati GLOBAL si consiglia di osservare attentamente tutte le voci di seguito riportate, atte a rinforzare tutti i punti deboli di una finestra comune, ottimizzando così le prestazioni offerte del serramento.

CONSIGLIO	OBIETTIVO
Incollare i profili tra loro nel giunto a 45°	Evita le infiltrazioni dell'acqua, evita la corrosione e l'ossidazione
Incollare i profili sul montante quando gli stessi vengono intestati	Evita le infiltrazioni dell'acqua, evita la corrosione e l'ossidazione
Usare curve limite di utilizzo per la scelta del profilo	Evita scelte inadeguate di profilo
Per infissi con aperture antipanico usare i profili maggiorati	Facilita l'applicazione degli accessori
Sigillare il serramento sul perimetro tra profilo e controtelaio	Evita le infiltrazioni dell'acqua
Utilizzare sempre il tassello di registro	Facilita la posa in opera; inquadra meglio il telaio; isola i materiali; limita la trasmissione delle vibrazioni
Proteggere tutte le lavorazioni effettuate sui profilati	Evita la corrosione e l'ossidazione; aumenta la durata dell'infisso nel tempo



CERTIFICAZIONE ACCESSORI

L'anta combinata è certificata con il marchio RL per un peso battente di 70 Kg.

In particolare solamente gli articoli:

- AC2050 - movimentazione base A/R
- AC2053 - cerniera portata 70 Kg.
- AC2048 - braccio da 460 mm.
- AC2041 - cremonese Globo A/R



I prodotti in alluminio anodizzato sono certificati secondo le specifiche tecniche del:

- EURAS
- EWAA
- QUALANOD

Questi accessori inoltre sono prodotti da un'azienda certificata ISO 9001 e 14001



GRADO	Scala dei venti di Beaufort	140	280	70	260	320	3150	65
		130	260	65	240	300	3000	60
		120	240	60	220	280	2800	55
		110	220	55	200	260	2600	50
		100	200	50	180	240	2400	45
		90	180	45	160	220	2200	40
		80	160	40	140	200	2000	35
		70	140	35	120	180	1800	30
12	Uragano	60	120	30	100	160	1600	25
11	Fortunale	50	100	25	80	140	1400	20
10	Burrasca fortissima	40	80	20	60	120	1200	15
9	Burrasca forte	30	60	15	40	100	1000	10
8	Burrasca moderata	20	40	10	30	80	800	5
7	Vento forte	10	20	5	20	60	600	
6	Vento fresco	0	10	0	10	40	400	
5	Vento teso	0	0	0	0	30	300	
4	Vento moderato	0	0	0	0	20	200	
3	Brezza tesa	0	0	0	0	10	100	
2	Brezza leggera	0	0	0	0	5	50	
1	Bava di vento	0	0	0	0	0	0	
0	Calma	0	0	0	0	0	0	0
		nodi (0,51 m/s)	miglia (1609 m/h)	m/s	Km/h	Kg/mq mm. H ₂ O/mq	Pascal (Pa/mq) Newton/mq (N/mq)	libbre/piede ² (Lb/ft ²)
VELOCITÀ					PRESSIONI			

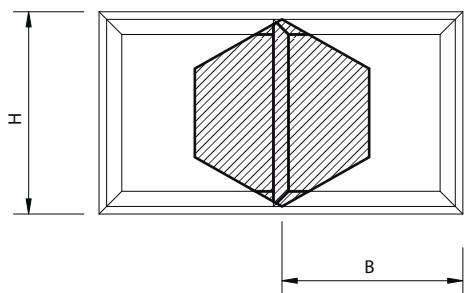

$J_t = 9.60 \text{ cm}^4$ (totale teorico)

VERIFICARE CHE LA FRECCIA DEL PROFILO
SIA COMPATIBILE COL VETRO IMPEGATO

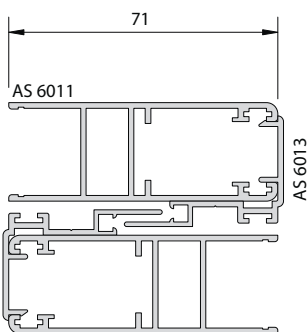

--- freccia max 1/300
— freccia max 1/200

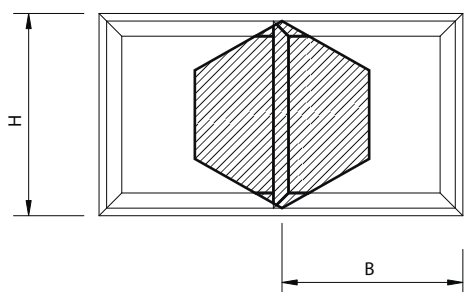
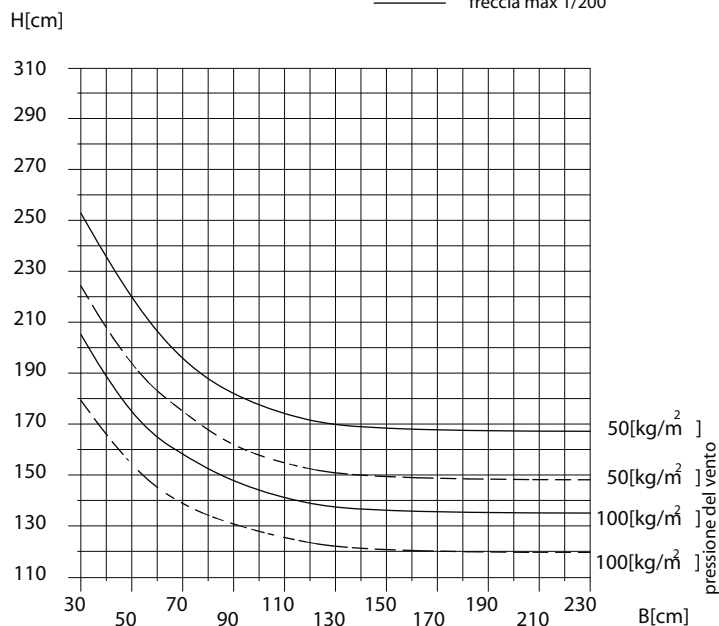

$J_t = 21.35 \text{ cm}^4$ (totale teorico)

VERIFICARE CHE LA FRECCIA DEL PROFILO
SIA COMPATIBILE COL VETRO IMPEGATO

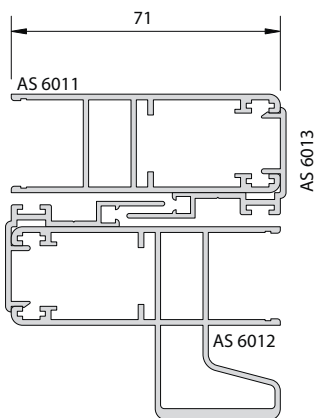

--- freccia max 1/300
— freccia max 1/200

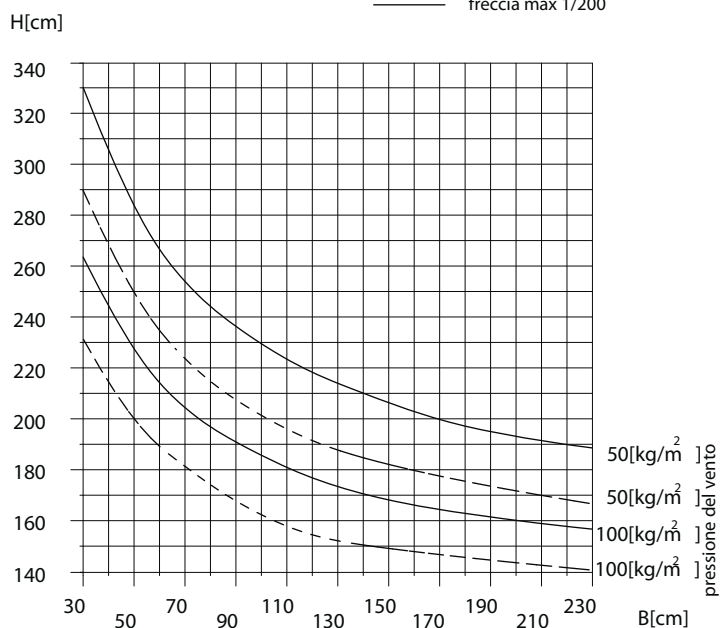

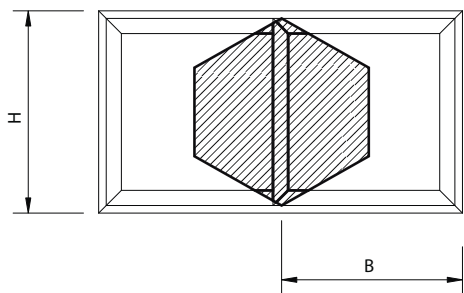

$J_t = 33.09 \text{ cm}^4$ (totale teorico)

VERIFICARE CHE LA FRECCIA DEL PROFILO
SIA COMPATIBILE COL VETRO IMPEGATO

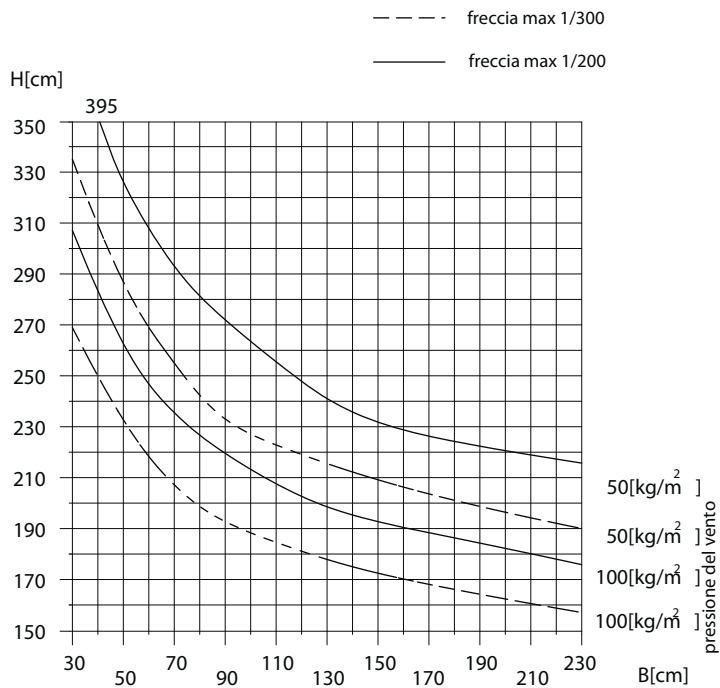

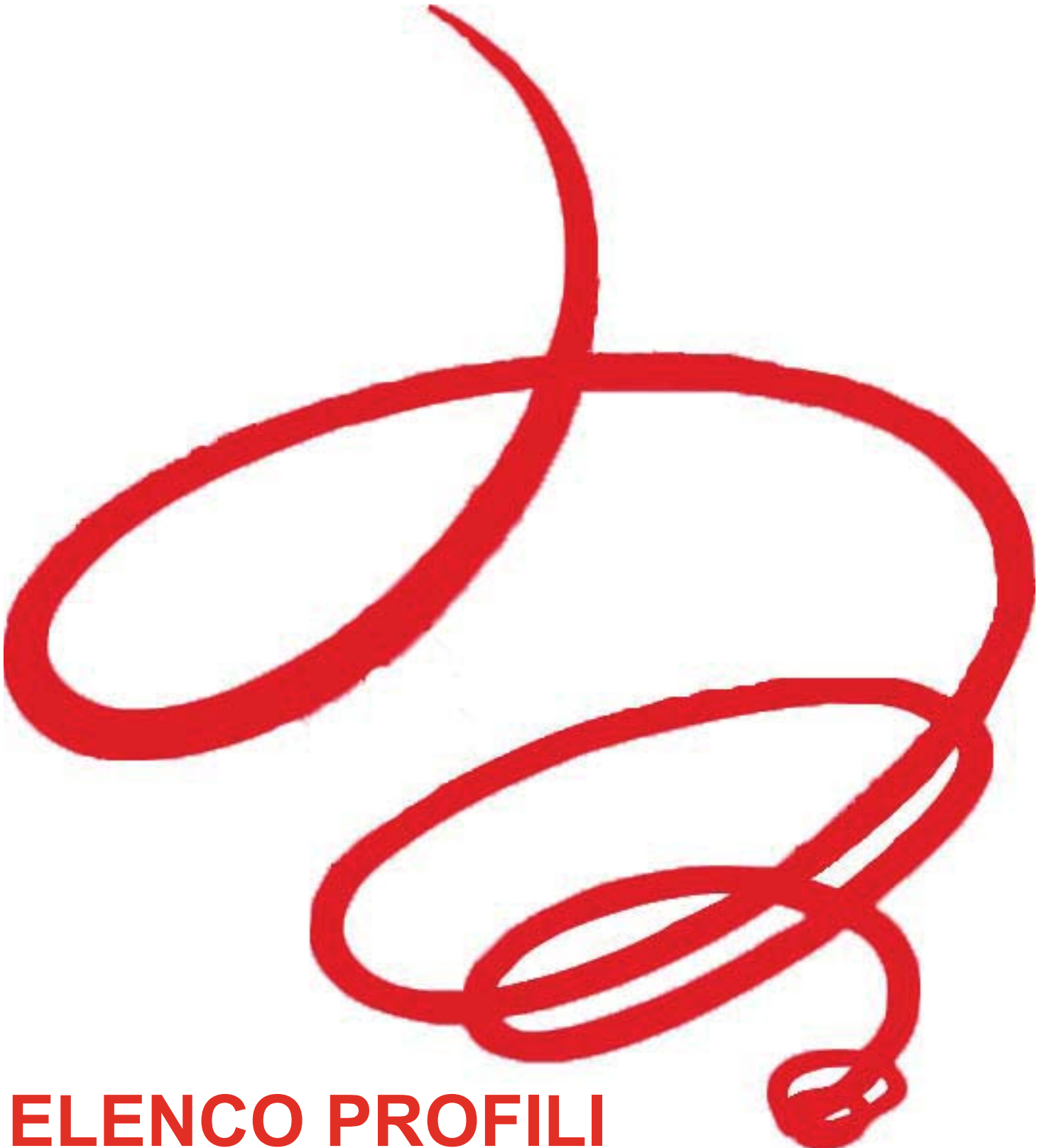



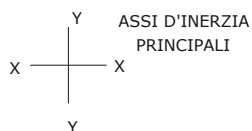

ELENCO PROFILI

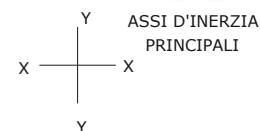

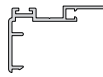
CODICE	SAGOMA	DESCRIZIONE	PESO Kg/ml	PERIMETRO mm.	Sup. in vista mm.	Jy cm ⁴ Jx cm ⁴
AS 6001		Telaio fisso a "scatto	0,641	254	183	- -
AS 6004		Telaio fisso con raccogli condensa	1,250	403	292	- -
AS 6005		Telaio fisso a tre vie	1,709	492	313	- -
AS 6008		Telaio fisso con battuta	1,116	358	247	- -
AS 6009		Telaio fisso	0,980	279	218	- -
AS 6011		Telaio mobile	0,852	367	150	3,91 -
AS 6012		Telaio mobile rinforzato	1,317	447	230	15,65 -

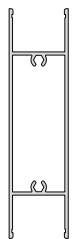
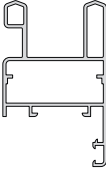
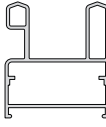
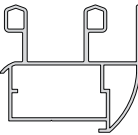

Jy cm ⁴ Jx cm ⁴	Sup. in vista mm.	PERIMETRO mm.	PESO Kg/ml	DESCRIZIONE	SAGOMA	CODICE
0,90 -	75	195	0,350	Incontro centrale		AS 6013
- -	104	223	0,407	Incontro centrale per il 4 ante		AS 6014
- -	96	108	0,235	Gocciolatoio		AS 6021
- -	20	141	0,262	Portavetro		AS 6022
- -	206	333	1,045	Traverso - montante da 101 mm.		AS 6040
- -	230	353	1,101	Telaio fisso per accoppiamento con Global Wind		AS 60108
- -	204	262	0,947	Telaio fisso per accoppiamento con Global Wind		AS 60109
- -	279	353	1,233	Telaio fisso per accoppiamento con Global Wind		AS 60110

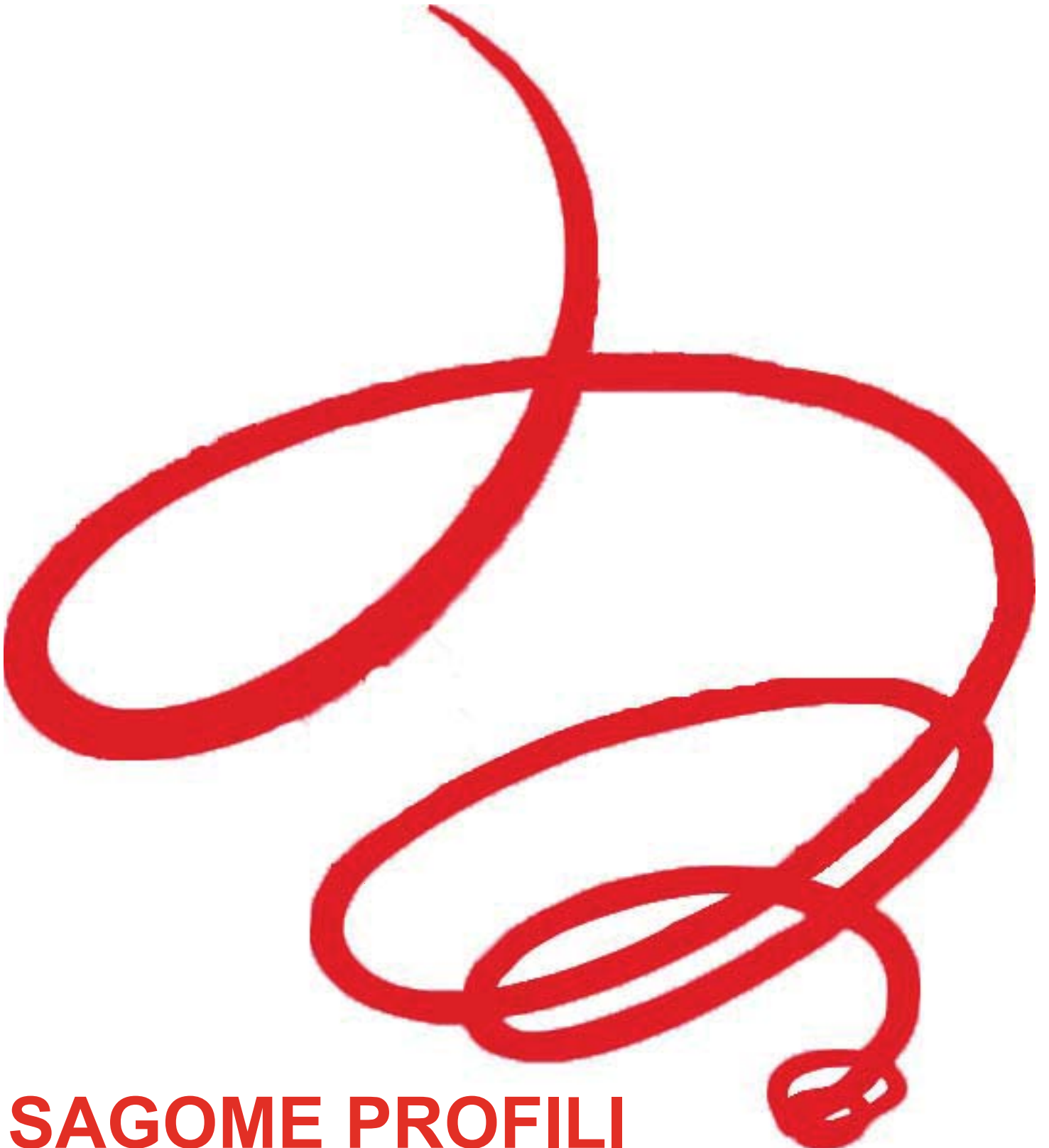

SAGOME PROFILI

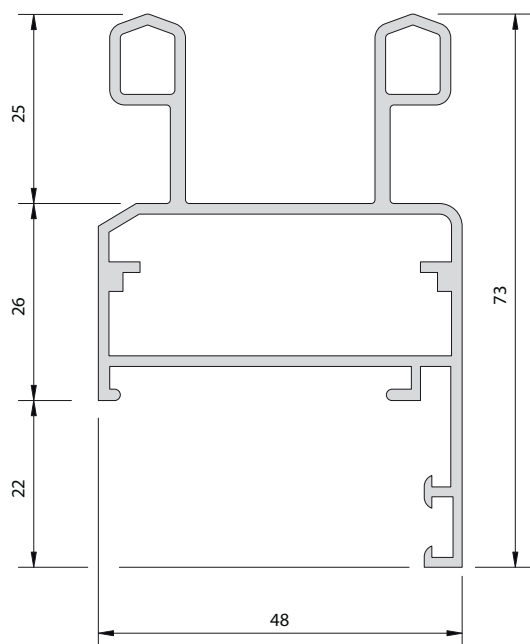

AS 6008
Telaio fisso con battuta
Kg./ml. 1,116

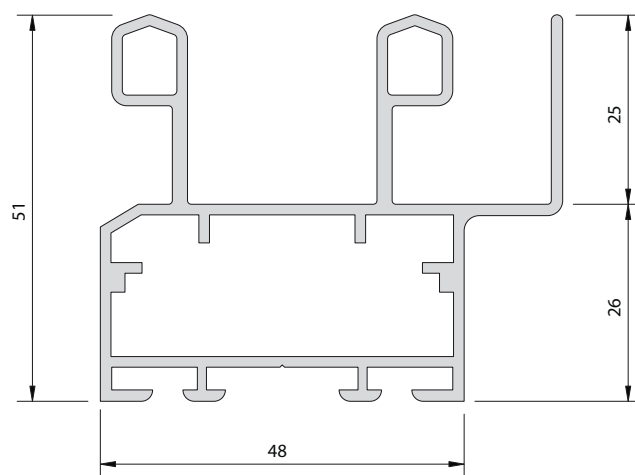

AS 6004
Telaio fisso con
raccogli condensa
Kg./ml. 1,250

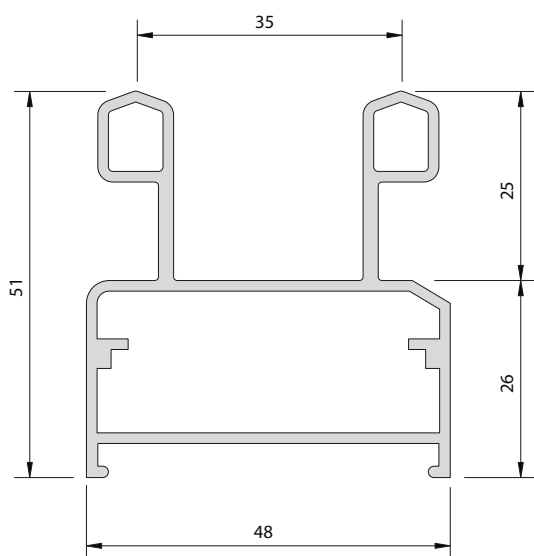

AS 6009
Telaio fisso
Kg./ml. 1,250

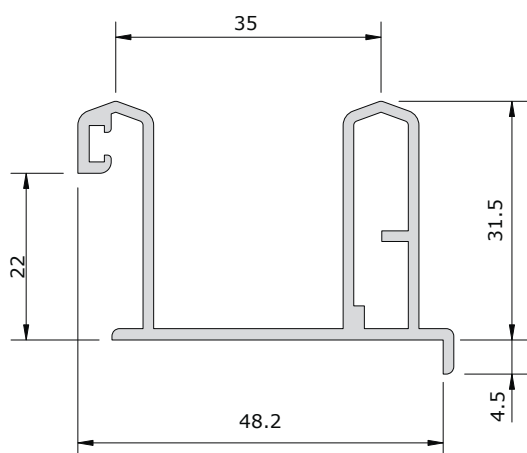

AS 6001
 Telaio fisso a scatto
 Kg./ml. 0,641

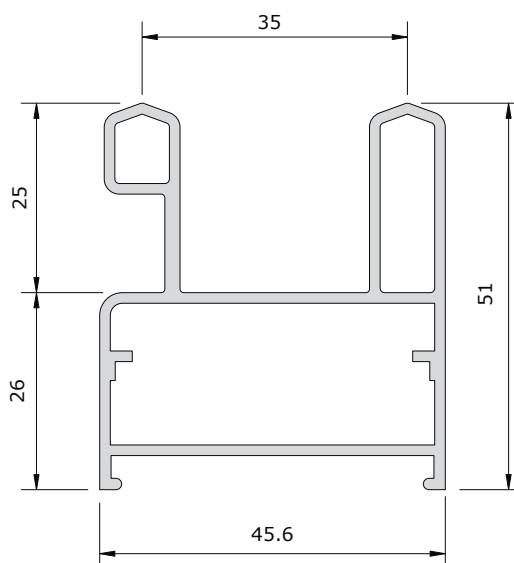

AS 60109
 Telaio fisso per
 accoppiamento con Global
 Wind
 Kg./ml. 0,947

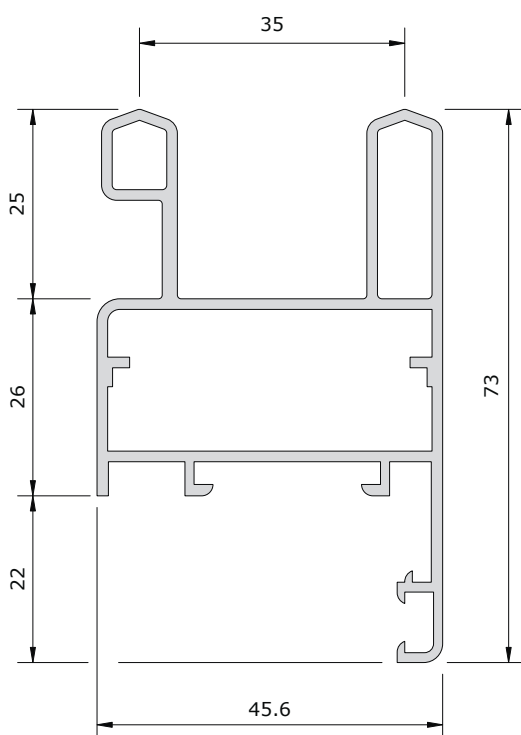

AS 60108
 Telaio fisso per
 accoppiamento con Global
 Wind
 Kg./ml. 1,101

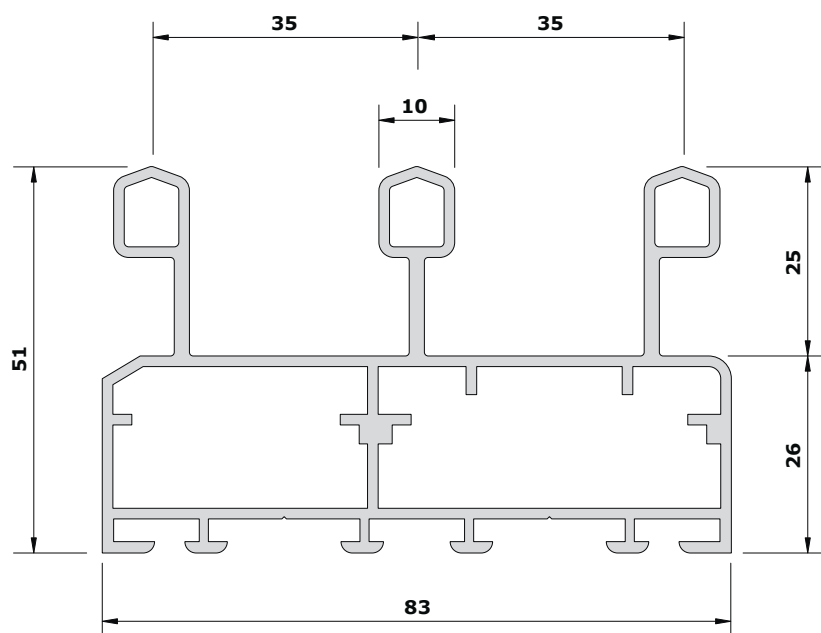

AS 6005
Telaio fisso a tre vie
Kg./ml. 1,709

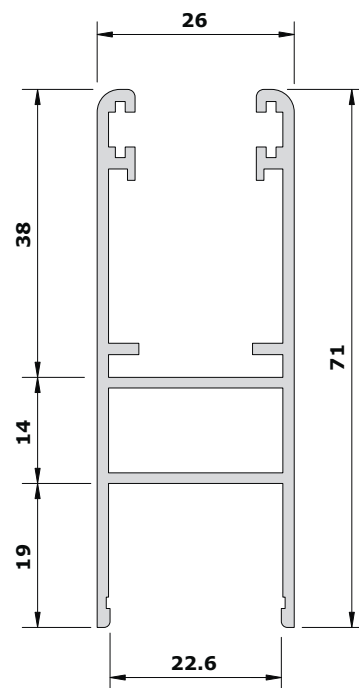

AS 6011
Telaio mobile
Kg./ml. 0,852

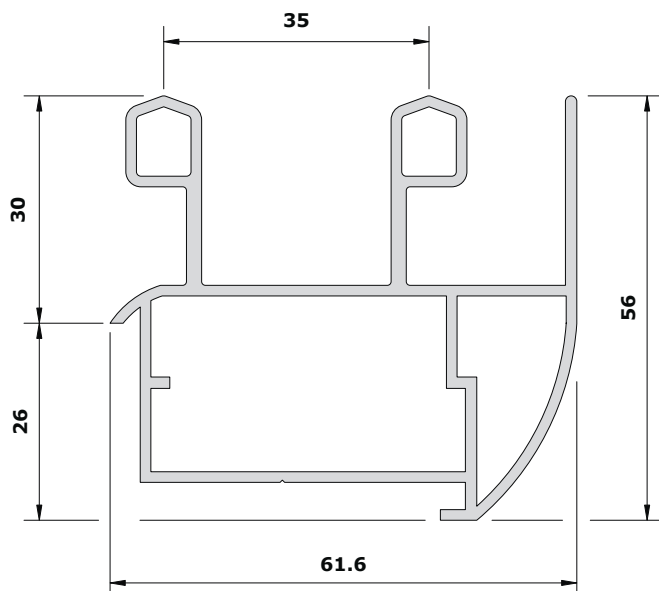

AS 60110
Telaio fisso per accoppiamento
con Global Wind
Kg./ml. 1,233

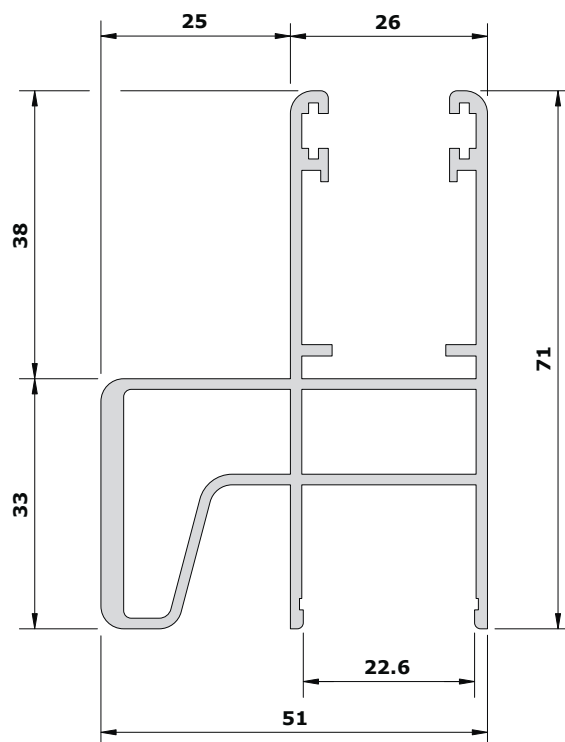

AS 6012
Telaio mobile
rinforzato
Kg./ml. 1,317

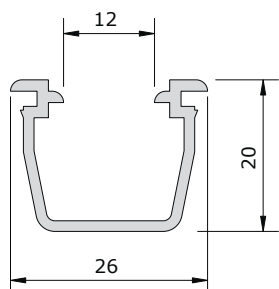

AS 6022
Portavetro
Kg./ml. 0,262

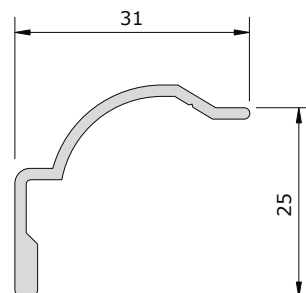

AS 6021
Gocciolatoio
Kg./ml. 0,235

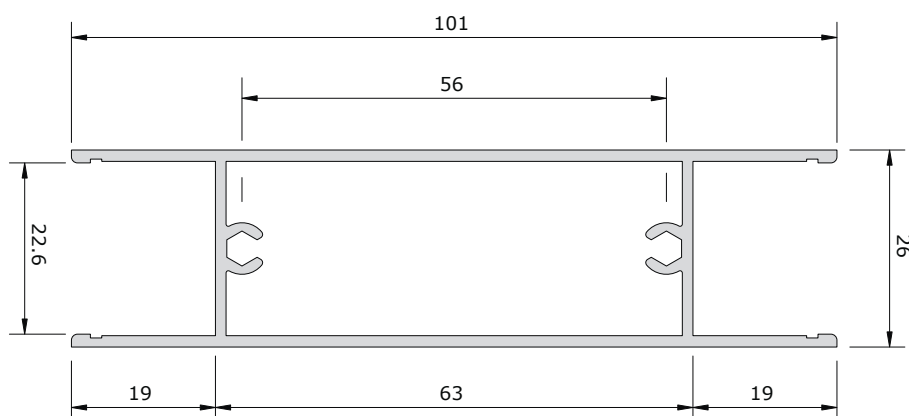

AS 6040
Traverso
da 101 mm.
Kg./ml. 1,045

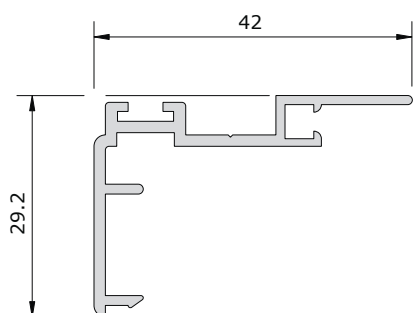

AS 6013
Incontro centrale
Kg./ml. 0,350

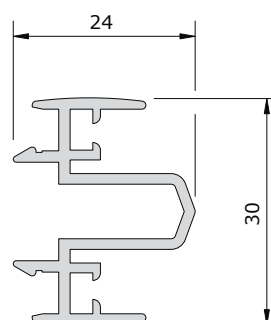

AS 6014
Incontro centrale
per il 4 ante
Kg./ml. 0,407

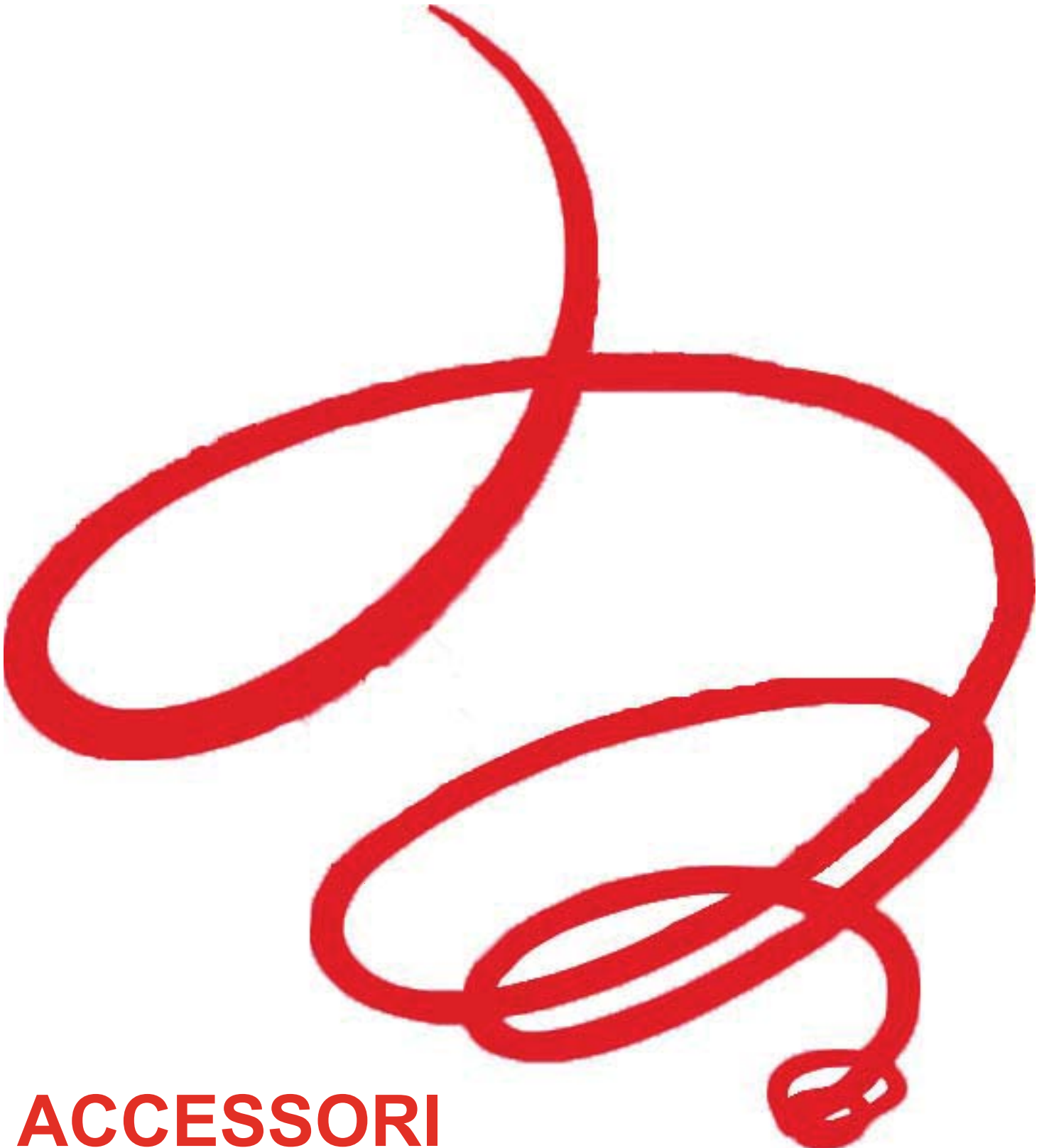



ACCESSORI

IMMAGINE	CODICE	DESCRIZIONE	U.M.	Pz.Conf.
	ACG 2008	Squadretta di allineamento universale in nylon rinforzato	Pz.	250
	ACG 2028N ACG2028B	Tappo scarico acqua nero Tappo scarico acqua bianco	Pz.	200
	ACG 2035	Regolo a muro	Pz.	250
	ACG 2099	Tappo chiudiforo Ø11,5 mm.	Pz.	1000
	ACG 2602	Maniglia di trascinamento	Pz.	1







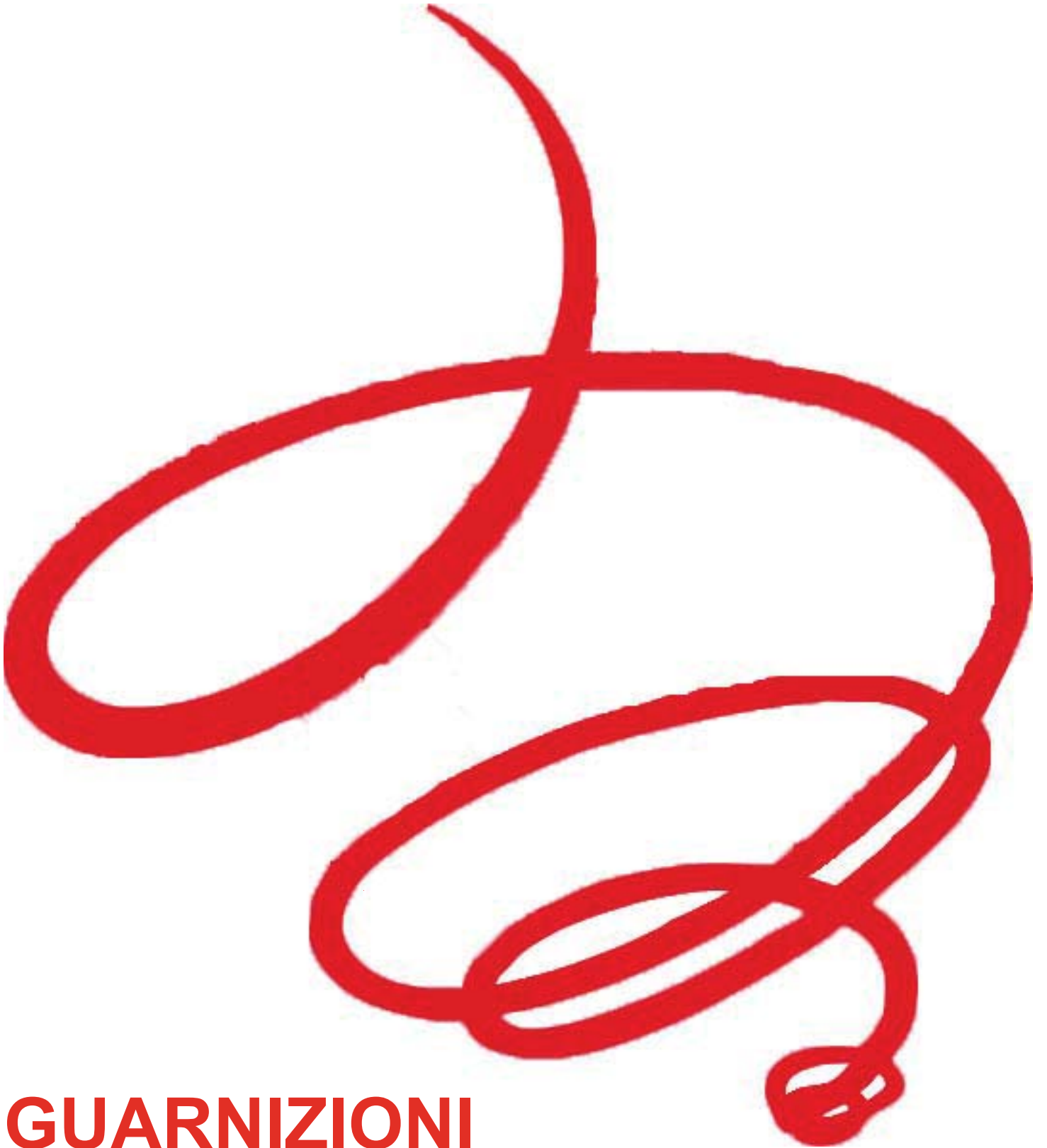

Pz.Conf.	U.M.	DESCRIZIONE	CODICE	IMMAGINE
1	Kt.	Kit carrelli regolabili 120 Kg. più squadrette allineamento	ACG 2603	
1	Pz.	Nasello per cremonese (guida aste) e chiusura supplementare	ACG 2606	
1	Pz.	Maniglia di trascinamento Da abbinare all'articolo AC 2625	ACG 2607	
250	Pz.	Squadretta pressofusa 22,5x10,6	ACG 2609	









IMMAGINE	CODICE	DESCRIZIONE	U.M.	Pz.Conf.
	ACG 2611	Tappo anta rinforzata Dx e Sx.	Cp.	1
	ACG 2612	Incontro per nasello	Pz.	1
	ACG 2624	Maniglia scorrevole in alluminio più incontro	Pz.	2
	ACG 2625	Chiusura con chiave Da abbinare all'articolo AC 2607	Pz.	1
	ACG 2801	Squadretta pressofusa 41 x 10 con bottone esterno	Pz.	250
	ACG 2910	Squadretta per AS 6001	Pz.	100

Pz.Conf.	U.M.	DESCRIZIONE	CODICE	IMMAGINE
1	Pz.	Sigillante MS polimero cristallino	SOU 112356	
1	Pz.	Colla per guarnizioni	ACG 7052	
1	Pz.	Cremonese Maxima apertura esterna (solo su profili maggiorati)	ACG 20105	



GUARNIZIONI

IMMAGINE	CODICE	DESCRIZIONE	U.M.	Pz.Conf.
	AGG 3002	Guarnizione vetro 2 mm.	Rt.	150
	AGG 3003	Guarnizione vetro 3 mm.	Rt.	100
	AGG 3004	Guarnizione vetro 4 mm.	Rt.	150
	AGG 3005	Guarnizione vetro 5 mm.	Rt.	100
	AGG 3050	Spazzolino	Rt.	100
	AGP 3101	Guarnizione vetro 1 mm.	Rt.	225
	AGP 3102	Guarnizione vetro 2 mm.	Rt.	300
	AGP 3103	Guarnizione vetro 3 mm.	Rt.	200
	AGP 3104	Guarnizione vetro 4 mm.	Rt.	150

Pz.Conf.	U.M.	DESCRIZIONE	CODICE	IMMAGINE
140	Rt.	Guarnizione vetro 5 mm.	AGP 3105	
100	Rt.	Guarnizione vetro 6 mm.	AGP 3106	
80	Rt.	Guarnizione vetro 7 mm.	AGP 3107	
70	Rt.	Guarnizione vetro 8 mm.	AGP 3108	
60	Rt.	Guarnizione vetro 10 mm.	AGP 3110	
150	Rt.	Guarnizione vetro 3/4 mm.	AGG 3203	
150	Rt.	Guarnizione vetro 5/6 mm.	AGG 3205	
200	Rt.	Guarnizione battuta centrale	AGG 3600	

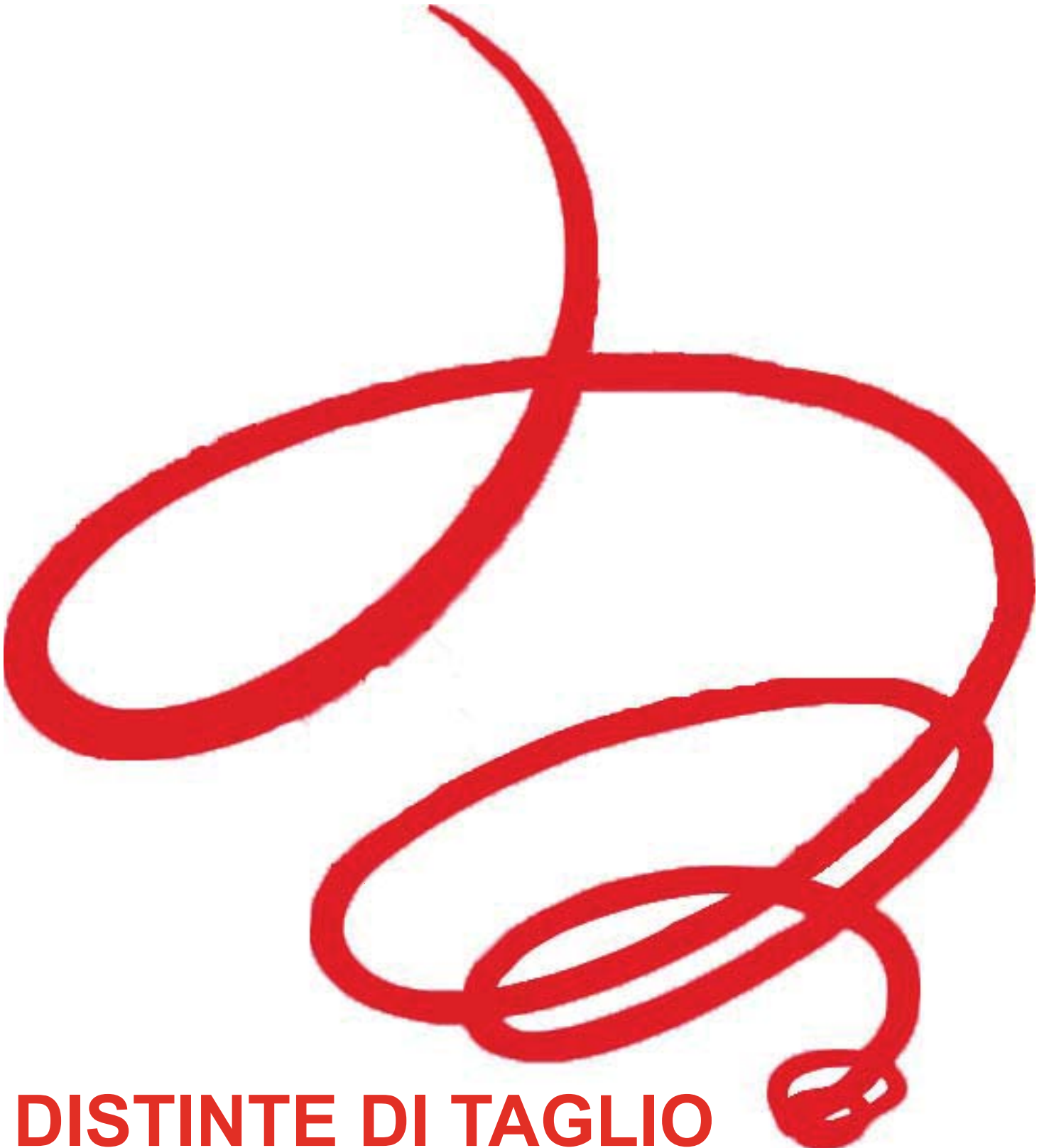

DISTINTE DI TAGLIO

SISTEMA DI CHIUSURA UNIVERSALE

Il gruppo di chiusura è composto da 2 elementi, AC 2606 ed AC 2612, collegati per mezzo dell'asta AS 1000 alla cremonese. Per trasformare il sistema in un multipoint non si fa altro che utilizzare più gruppi di chiusura collegati tra loro a mezzo dell'asta.

AC 2612

AC 2606

AS 1000

SCALA 1:1

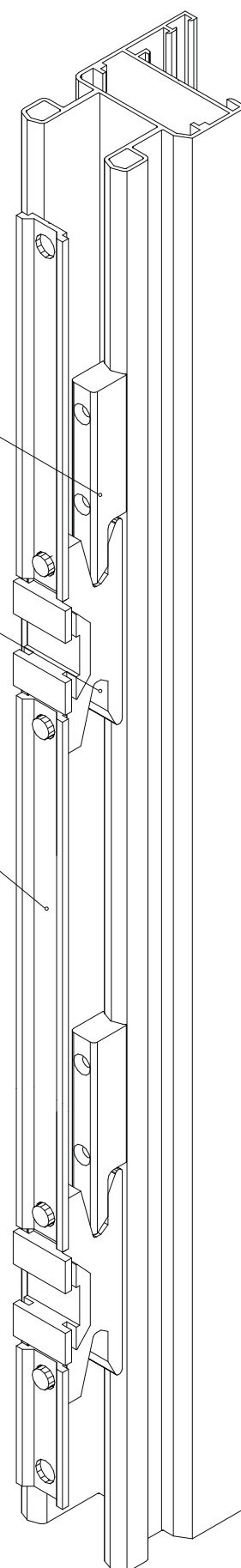
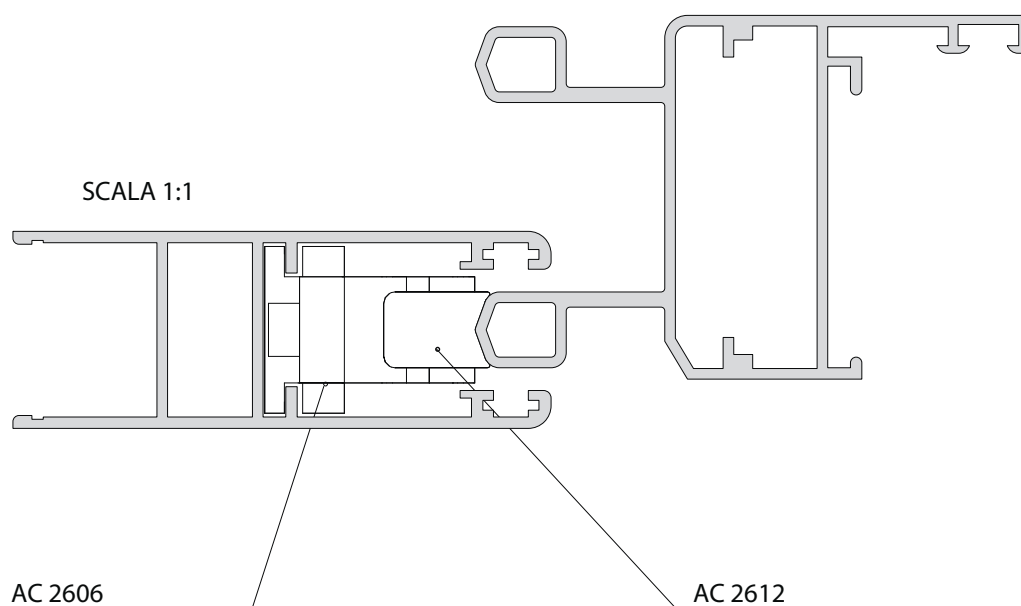



TABELLA DI TAGLIO

CODICE	SAGOMA	ALTERNATIVA	NR. PEZZI	MISURA TAGLIO	DESCRIZIONE	SAGOMA TAGLIO	lavorazioni
AS6008			1	L + 44	traverso telaio superiore		Per le lavorazioni vedere: pag. 7-2 e successive
AS6004			1	L	traverso telaio inferiore		
AS6006			2	H+44	montante telaio		
AS6011			4	L/2-5,5	traverso ante		
			4	H-82	montante ante		
AS6013			2	H-82	aggancio		
AS6021			1	L	gocciolatoio		

N.B. TUTTE LE TABELLE ESPOSTE IN QUESTO CATALOGO SONO OTTENUTE MEDIANTE CALCOLO PURAMENTE TEORICI

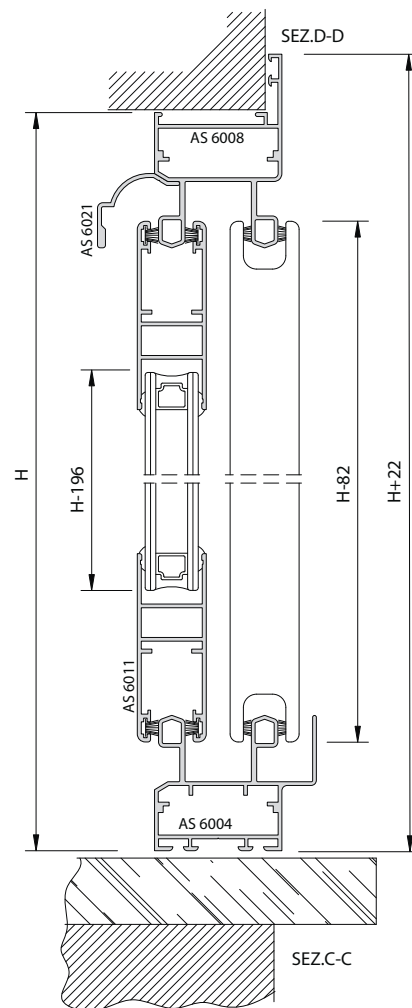
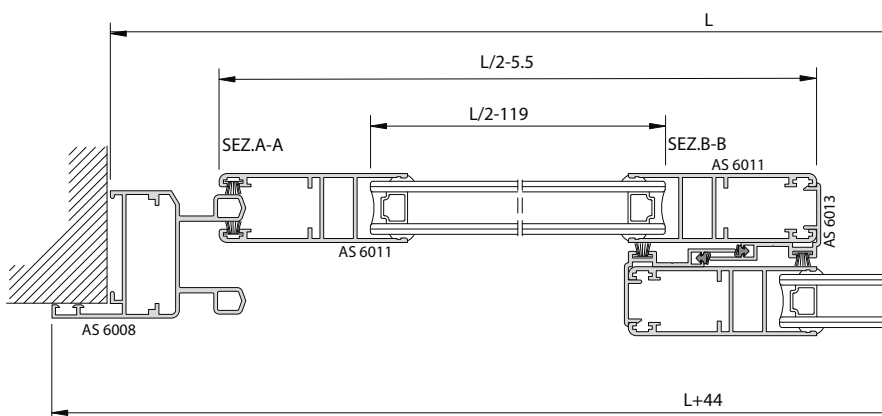
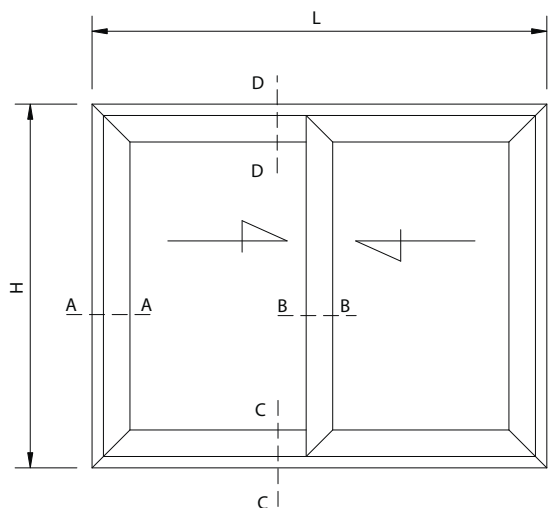
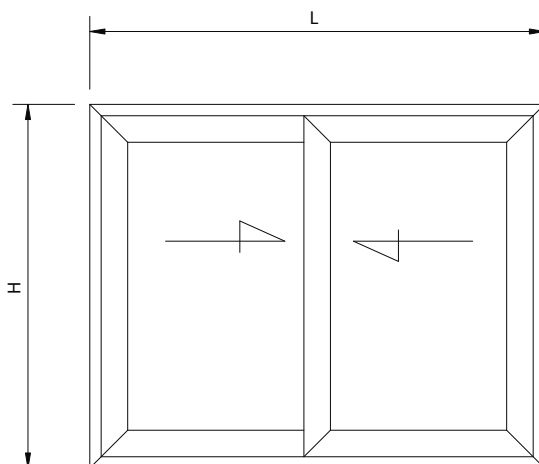

DISTINTA ACCESSORI

ACCESSORI	ARTICOLO	NR. PEZZI
SQUADRETTA ALLINEAMENTO	AC2008R	2
KIT SCORREVOLE	AC2603	1
MANIGLIA + INCONTRO	AC2604	2
TAPPO SCARICO ACQUA	AC2028	2/3
REGOLO A MURO	AC2035	Secondo dimensioni
CREMONESE PER FINESTRA	AC20105	-
SQUADRETTA ASSEMBLAGGIO	AC2609	8
SQUADRETTA ASSEMBLAGGIO	AC2801	4

DISTINTA GUARNIZIONI

GUARNIZIONI	NR. PEZZI	TAGLIO
AG 3050	6 8	(H-82) (L/2-5)
AGP 3002	4 4	(H-196) (L/2-119)
AGP 3101	4 4	(H-196) (L/2-119)
AG 3600	2	(H-82)

N.B. TUTTI I TAGLI SOPRA INDICATI SONO COMPRESI DI MAGGIORAZIONE

TABELLA PESI [Kg]

L cm \ H cm	100	110	120	130	140	150	160	170	180
110	11.28	11.71	12.14	12.57	13.00	13.43	13.86	14.29	14.72
120	11.91	12.34	12.77	13.20	13.63	14.06	14.49	14.92	15.35
130	12.54	12.97	13.40	13.83	14.26	14.69	15.12	15.55	15.98
140	13.18	13.61	14.04	14.47	14.90	15.33	15.76	16.19	16.62
150	13.81	14.24	14.67	15.10	15.53	15.96	16.39	16.82	17.25
160	14.45	14.88	15.31	15.74	16.17	16.60	17.03	17.46	17.89
170	15.08	15.51	15.94	16.37	16.80	17.23	17.66	18.09	18.52
180	15.72	16.15	16.58	17.01	17.44	17.87	18.30	18.73	19.16
190	16.35	16.78	17.21	17.64	18.07	18.50	18.93	19.36	19.79

DISTINTA VETRI

VETRI	NR. PEZZI	L	H
(4+12+4)=20	2	L/2-119	H-196

PESO INDICATIVO INFISSO

orizzontale	
H[m].....x.....= [Kg].....	6.340
verticale	
L[m].....x.....= [Kg].....	4.305
TOTALE=.....	



TABELLA DI TAGLIO

CODICE	SAGOMA	ALTERNATIVA	NR. PEZZI	MISURA TAGLIO	DESCRIZIONE	SAGOMA TAGLIO	lavorazioni
AS 6005			2	L	traverso telaio		Per le lavorazioni vedere: pag. 7-2 e successive
			2	H	montante telaio		
AS 6011			6	L/3+20	traverso ante		
			6	H-82	montante ante		
AS 6013			2	H-82	aggancio		
AS 6021			1	L	gocciolatoio		

N.B. TUTTE LE TABELLE SPOSTE SU I NOSTRI CATALOGHI SONO OTTENUTE MEDIANTE CALCOLI PURAMENTE TEORICI

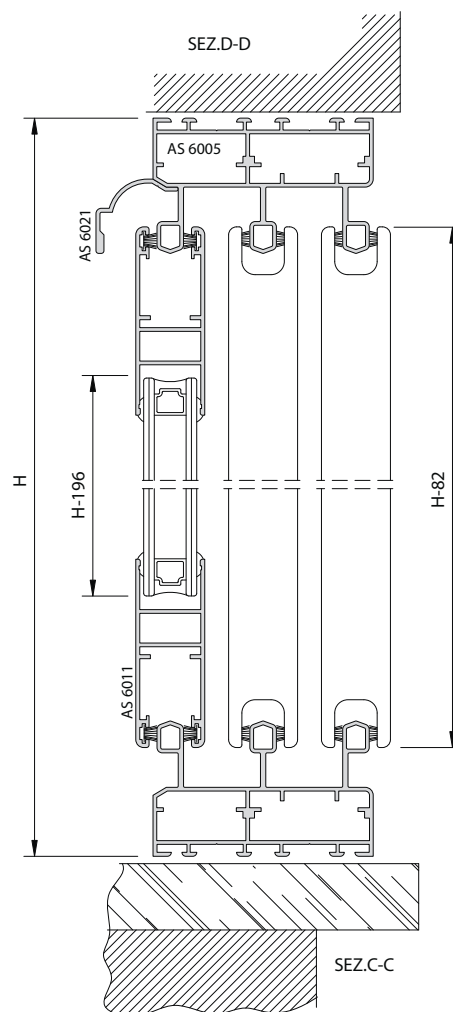
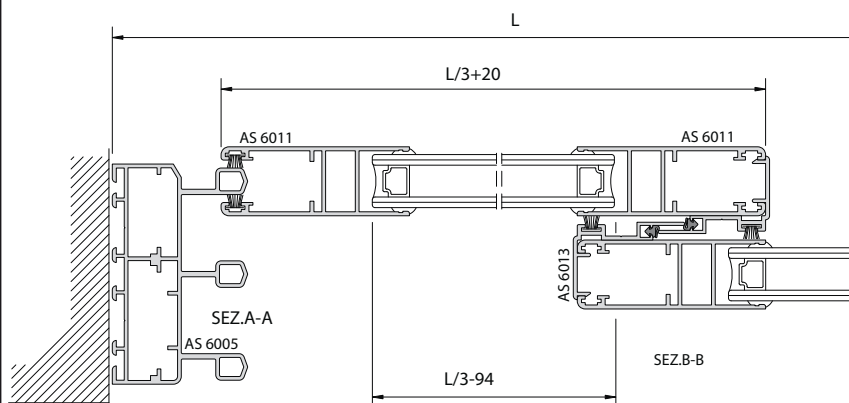
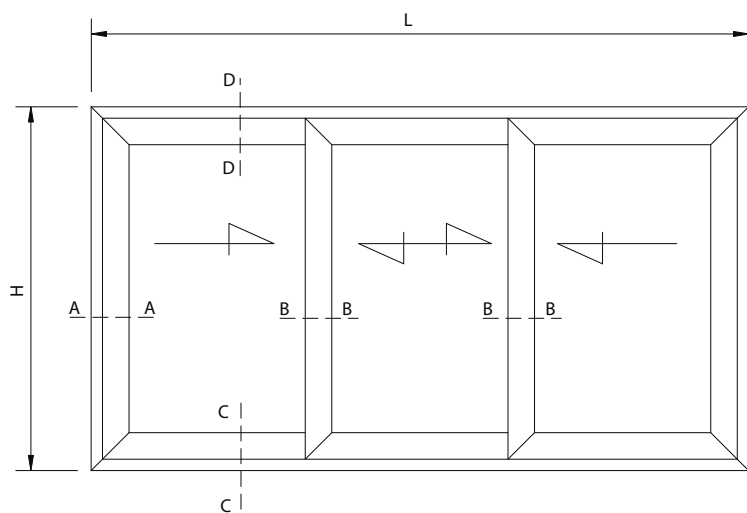
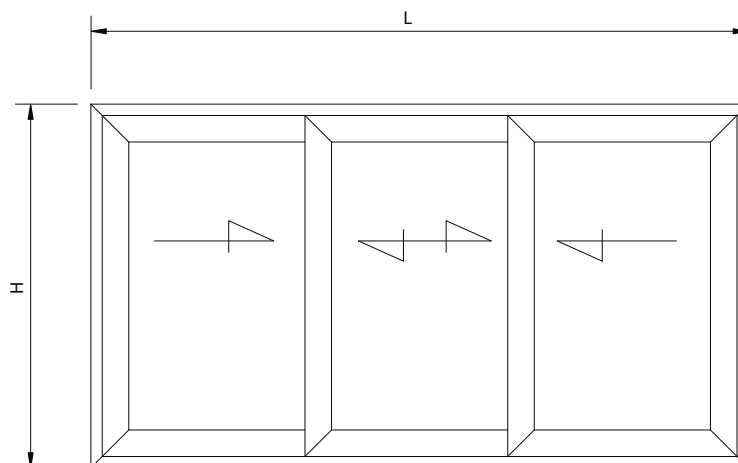

DISTINTA ACCESSORI

ACCESSORI	ARTICOLO	NR. PEZZI
SQUADRETTA ALLINEAMENTO	AC2008R	-
KIT SCORREVOLE	AC2603	2
MANIGLIA + INCONTRO	AC2604	2
TAPPOSCARICOACQUA	AC2028	3/4
REGOLO A MURO	AC2035	Secondo dimensioni
CREMONESE PER FINESTRA	AC20105	-
SQUADRETTA ASSEMBLAGGIO	AC2609	12
SQUADRETTA ASSEMBLAGGIO	AC2801	4

DISTINTA GUARNIZIONI

GUARNIZIONI	NR. PEZZI	TAGLIO
AG 3050	8 12	(H-82) (L/3+20)
AGP 3002	6 6	(H-196) (L/3-94)
AGP 3101	6 6	(H-196) (L/3-94)
AG 3600	4	(H-82)

N.B. TUTTI I TAGLI SOPRA INDICATI SONO COMPRESI DI MAGGIORAZIONE

TABELLA PESI [Kg]

L cm \ H cm	170	180	190	200	210	220	230	240	250
130	22.02	22.56	23.09	23.63	24.16	24.70	25.24	25.77	26.31
140	23.01	23.55	24.08	24.62	25.15	25.69	26.23	26.76	27.30
150	24.01	24.55	25.08	25.62	26.15	26.69	27.23	27.76	28.30
160	25.00	25.54	26.07	26.61	27.14	27.68	28.22	28.75	29.29
170	25.99	26.53	27.06	27.60	28.13	28.67	29.21	29.74	30.28
180	26.98	27.52	28.05	28.59	29.12	29.66	30.20	30.73	31.27
190	27.98	28.52	29.05	29.59	30.12	30.66	31.20	31.73	32.27
200	28.97	29.51	30.04	30.58	31.11	31.65	32.19	32.72	33.26
210	29.96	30.50	31.03	31.57	32.10	32.64	33.18	33.71	34.25

DISTINTA VETRI

VETRI	NR. PEZZI	L	H
(4+12+4)=20	3	L/3-94	H-196

PESO INDICATIVO INFISSO

orizzontale	_____
H[m].....X.....=[Kg].....	9.930
verticale	_____
L[m].....X.....=[Kg].....	5.357
TOTALE=.....	_____



TABELLA DI TAGLIO

CODICE	SAGOMA	ALTERNATIVA	NR. PEZZI	MISURA TAGLIO	DESCRIZIONE	SAGOMA TAGLIO	lavorazioni
AS 6008			1	L+44	traverso telaio superiore		Per le lavorazioni vedere: pag. 7-2 e successive
AS 6004			1	L	traverso telaio inferiore		
AS 6008			2	H+44	montante telaio		
AS 6011			8	L/4+13	traverso ante		
			8	H-82	montante ante		
AS 6013			4	H-82	aggancio		
AS 6014			1	H-82	incontro		
AS 6021			1	L	gocciolatoio		

N.B. TUTTE LE TABELLE ESPOSTE SUI NOSTRI CATALOGHI SONO OTTENUTE MEDIANTE CALCOLI PURAMENTE TEORICI

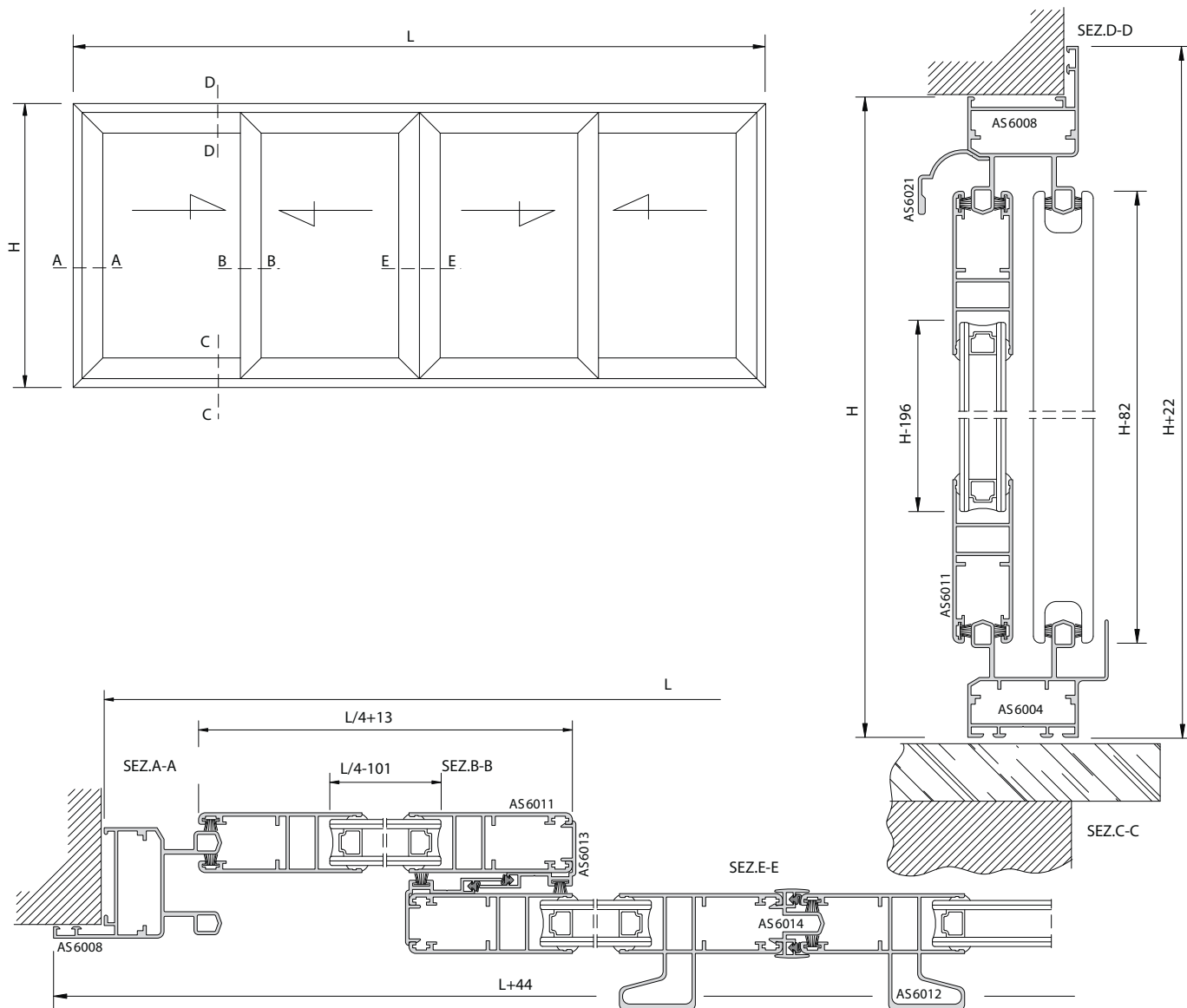
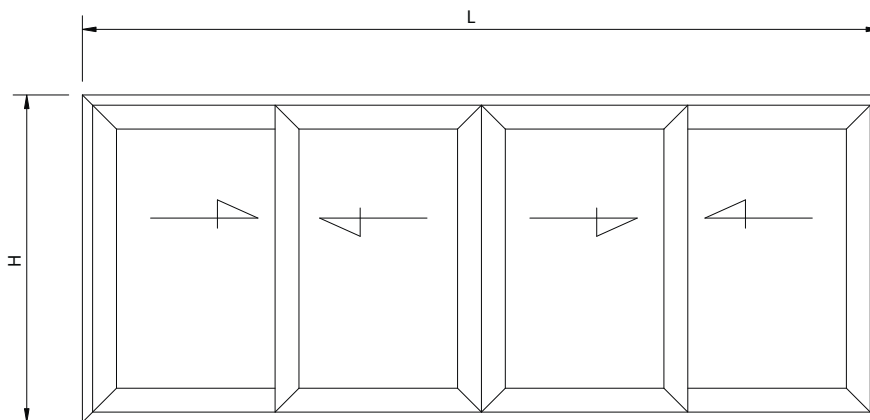

DISTINTA ACCESSORI

ACCESSORI	ARTICOLO	NR. PEZZI
SQUADRETTA ALLINEAMENTO	AC2008R	2
KIT SCORREVOLE	AC2603	2
MANIGLIA + INCONTRO	AC2604	3
TAPPO SCARICO ACQUA	AC2028	4
REGOLO A MURO	AC2035	Secondo dimensioni
SQUADRETTA ASSEMBLAGGIO	AC2609	16
SQUADRETTA ASSEMBLAGGIO	AC2801	4
TAPPO ANTA RINFORZATA	AC2611	2 cp.

DISTINTA GUARNIZIONI

GUARNIZIONI	NR. PEZZI	TAGLIO
AG 3050	10 16	(H-82) (L/4+13)
AGP 3002	8 8	(H-196) (L/4-101)
AGP 3101	8 8	(H-196) (L/4-101)
AG 3600	6	(H-82)

N.B. TUTTI I TAGLI SOPRA INDICATI SONO COMPRESI DI MAGGIORAZIONE

TABELLA PESI [Kg]

L cm \ H cm	200	210	220	230	240	250	260	270	280
140	25.11	25.54	25.97	26.40	26.83	27.26	27.69	28.12	28.55
150	26.29	26.72	27.15	27.58	28.01	28.44	28.87	29.30	29.73
160	27.47	27.90	28.33	28.76	29.19	29.62	30.05	30.48	30.91
170	28.64	29.07	29.50	29.93	30.36	30.79	31.22	31.65	32.08
180	29.82	30.25	30.68	31.11	31.54	31.97	32.40	32.83	33.26
190	31.00	31.43	31.86	32.29	32.72	33.15	33.58	34.01	34.44
200	32.18	32.61	33.04	33.47	33.90	34.33	34.76	35.19	35.62
210	33.35	33.78	34.21	34.64	35.07	35.50	35.93	36.36	36.79
220	34.53	34.96	35.39	35.82	36.25	36.68	37.11	37.54	37.97

DISTINTA VETRI

VETRI	NR. PEZZI	L	H
(4+12+4)=20	4	L/4-101	H-196

PESO INDICATIVO INFISSO

orizzontale	_____
H[m].....X.....	11.785=[Kg].....
verticale	_____
L[m].....X.....	4.305=[Kg].....
TOTALE=.....	



TABELLA DI TAGLIO

CODICE	SAGOMA	ALTERNATIVA	NR. PEZZI	MISURA TAGLIO	DESCRIZIONE	SAGOMA TAGLIO	lavorazioni
AS 6005			2	L	traverso telaio		Per le lavorazioni vedere: pag. 7-2 successive
			2	H	montante telaio		
AS 6011			12	L/6+32,5	traverso ante		
			12	H-82	montante ante		
AS 6013			8	H-82	aggancio		
AS 6014			1	H-82	incontro		
AS 6021			1	L	gocciolatoio		

N.B. TUTTE LE TABELLE E SPOSTI IN NOSTRI CATALOGHI SONO OTTENUTE MEDIANTE CALCOLI PURAMENTE TEORICI

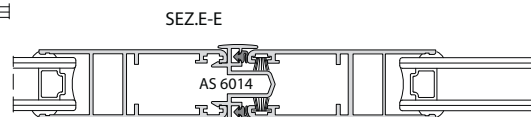
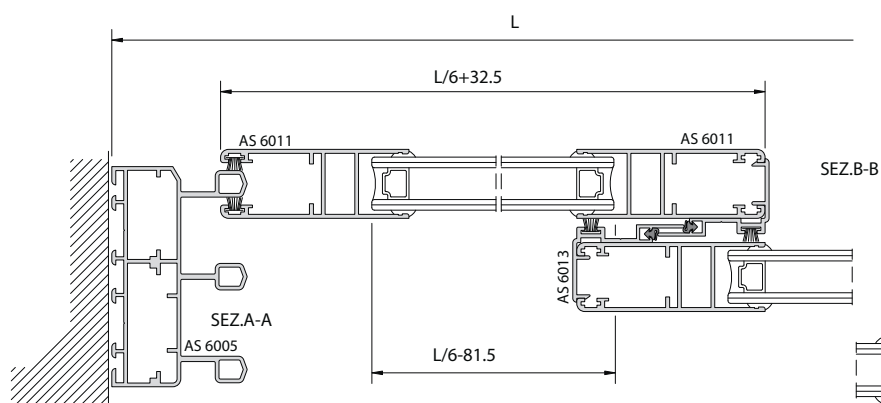
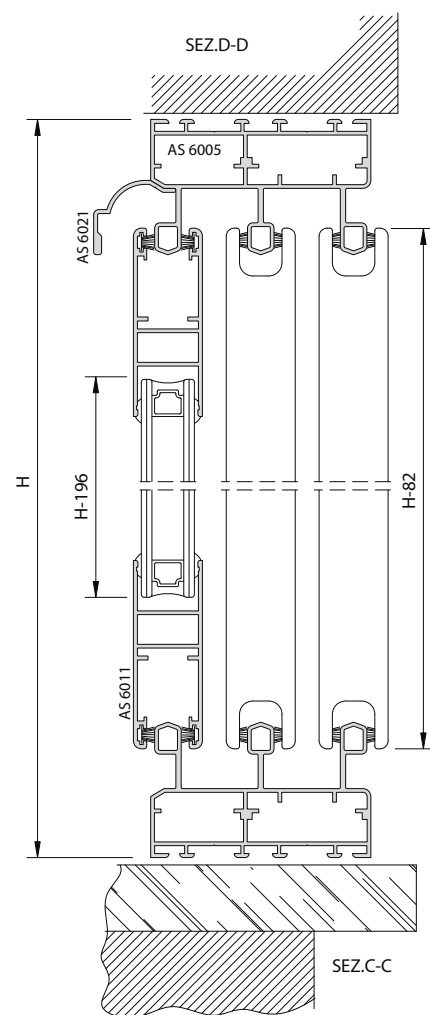
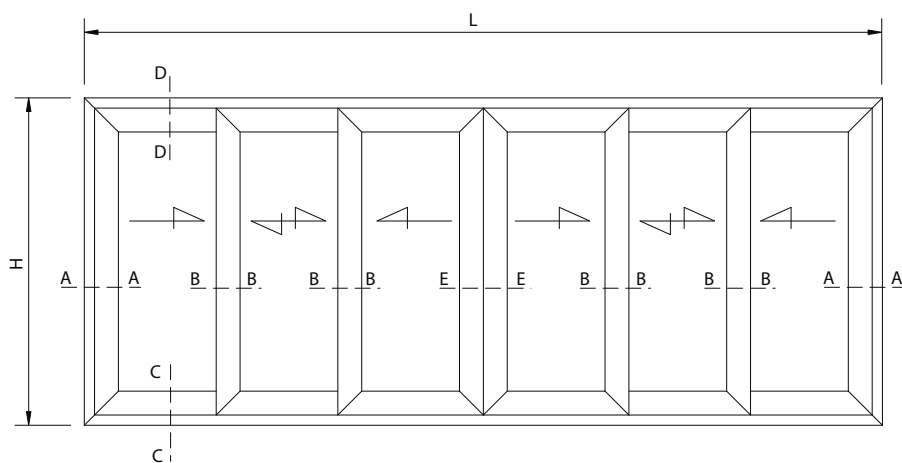
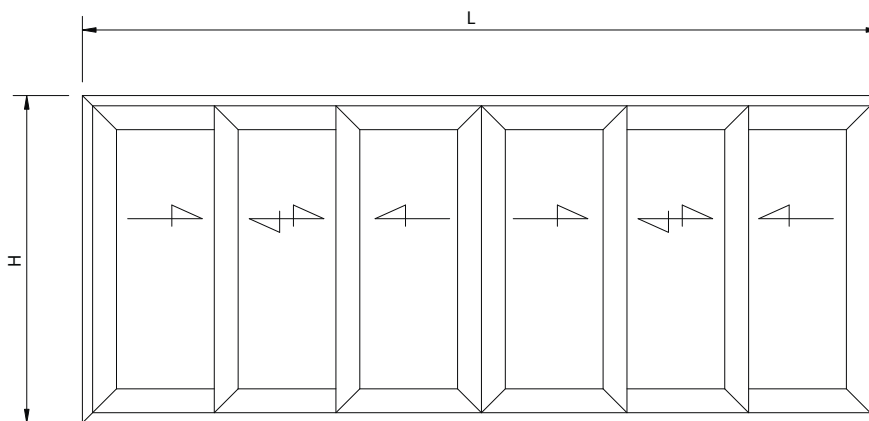

DISTINTA ACCESSORI

ACCESSORI	ARTICOLO	NR. PEZZI
KIT SCORREVOLE	AC2603	3
MANIGLIA + INCONTRO	AC2604	3
TAPPO SCARICO ACQUA	AC2028	4
REGOLO A MURO	AC2035	Secondo dimensioni
SQUADRETTA ASSEMBLAGGIO	AC2609	24
SQUADRETTA ASSEMBLAGGIO	AC2801	4

DISTINTA GUARNIZIONI

GUARNIZIONI	NR. PEZZI	TAGLIO
AG 3050	14 24	(H-80) (L/6+30)
AGP 3002	12 12	(H-196) (L/6-82)
AGP 3101	12 12	(H-196) (L/6-82)
AG 3600	8	(H-80)

N.B. TUTTI I TAGLI SOPRA INDICATI SONO COMPRESI DI MAGGIORAZIONE

TABELLA PESI [Kg]

L cm \ H cm	310	340	370	400	430	460	490	520	550
170	45.25	46.86	48.46	50.07	51.68	53.29	54.89	56.50	58.10
180	46.93	48.54	50.14	51.75	53.36	54.96	56.57	58.18	59.79
190	48.62	50.23	51.83	53.44	55.05	56.65	58.26	59.87	61.48
200	50.30	51.91	53.51	55.12	56.73	58.33	59.94	61.55	63.15
210	51.99	53.60	55.20	56.81	58.42	60.02	61.63	63.24	64.85
220	53.67	55.28	56.88	58.49	60.10	61.70	63.31	64.92	66.53
230	55.36	56.96	58.57	60.18	61.79	63.40	65.00	66.61	68.21
240	57.04	58.64	60.25	61.86	63.47	65.07	66.68	68.29	69.89
250	58.73	60.34	61.94	63.55	65.16	66.76	68.37	69.98	71.59

DISTINTA VETRI

VETRI	NR. PEZZI	L	H
(4+12+4)=20	6	L/6-82	H-196

PESO INDICATIVO INFISSO

orizzontale	
H[m].....X.....	16.849 [Kg].....
verticale	
L[m].....X.....	5.357 [Kg].....
TOTALE=.....	

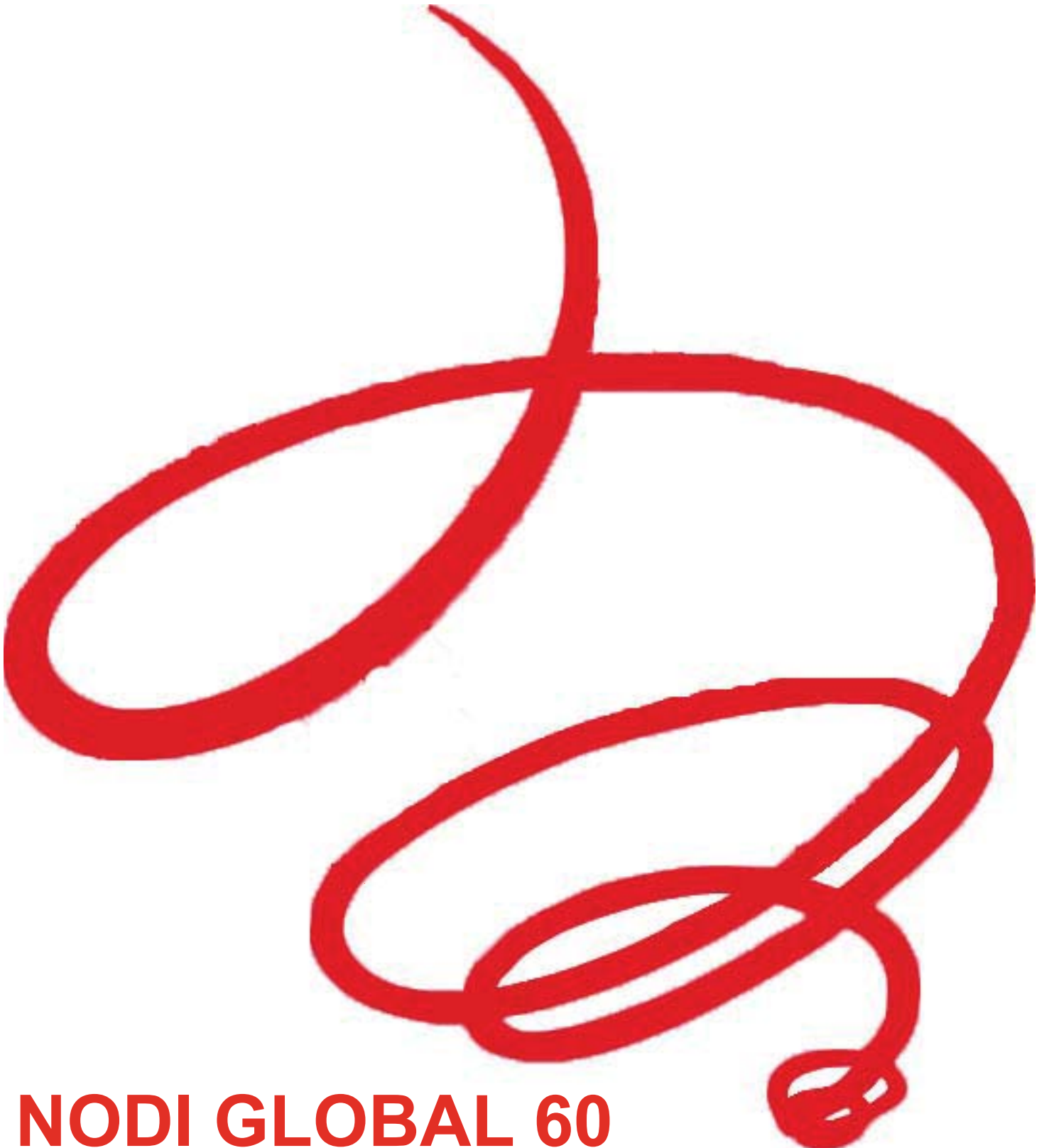

NODI GLOBAL 60

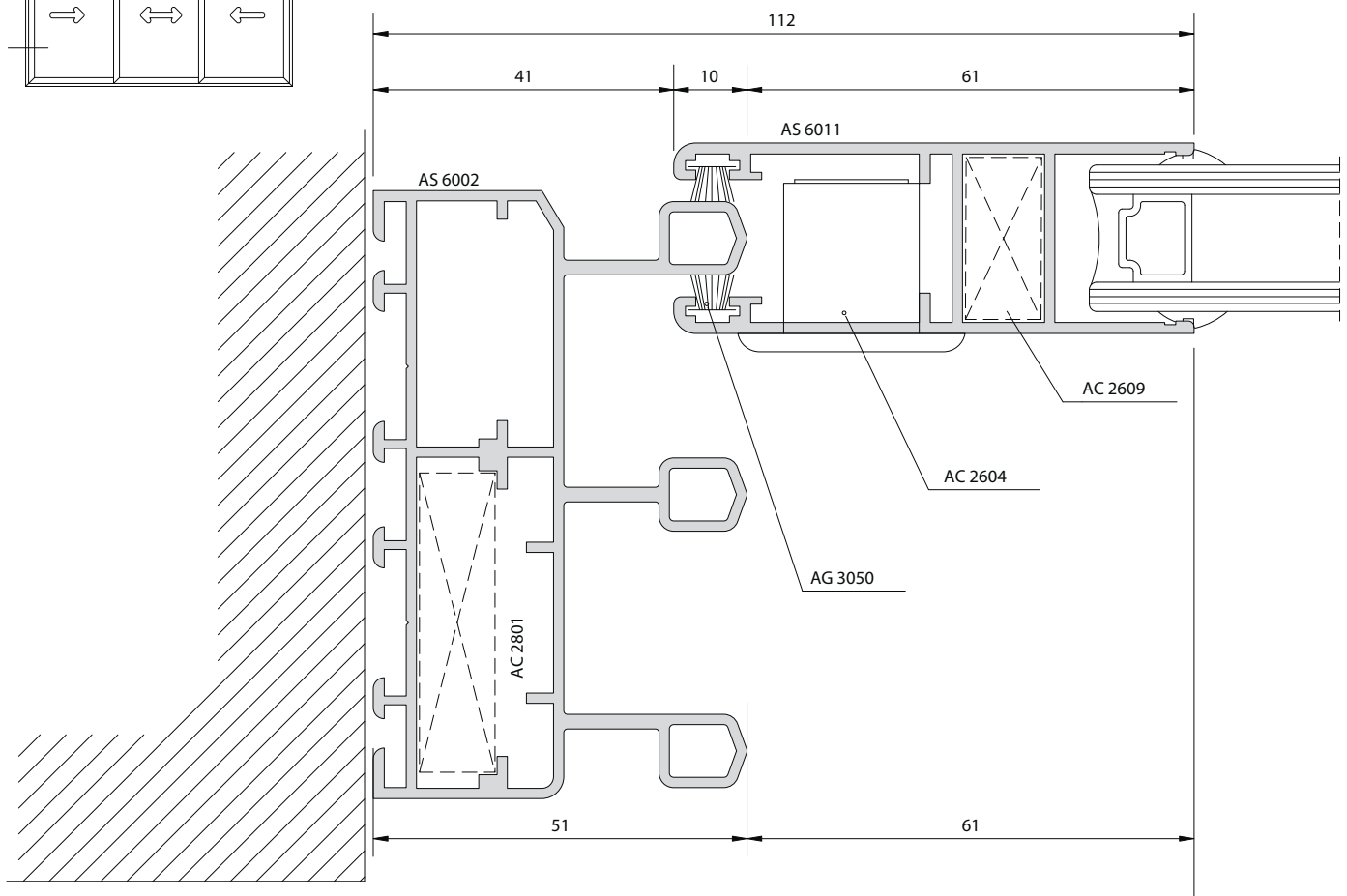
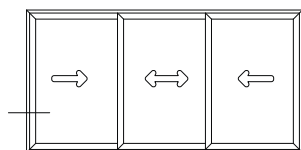
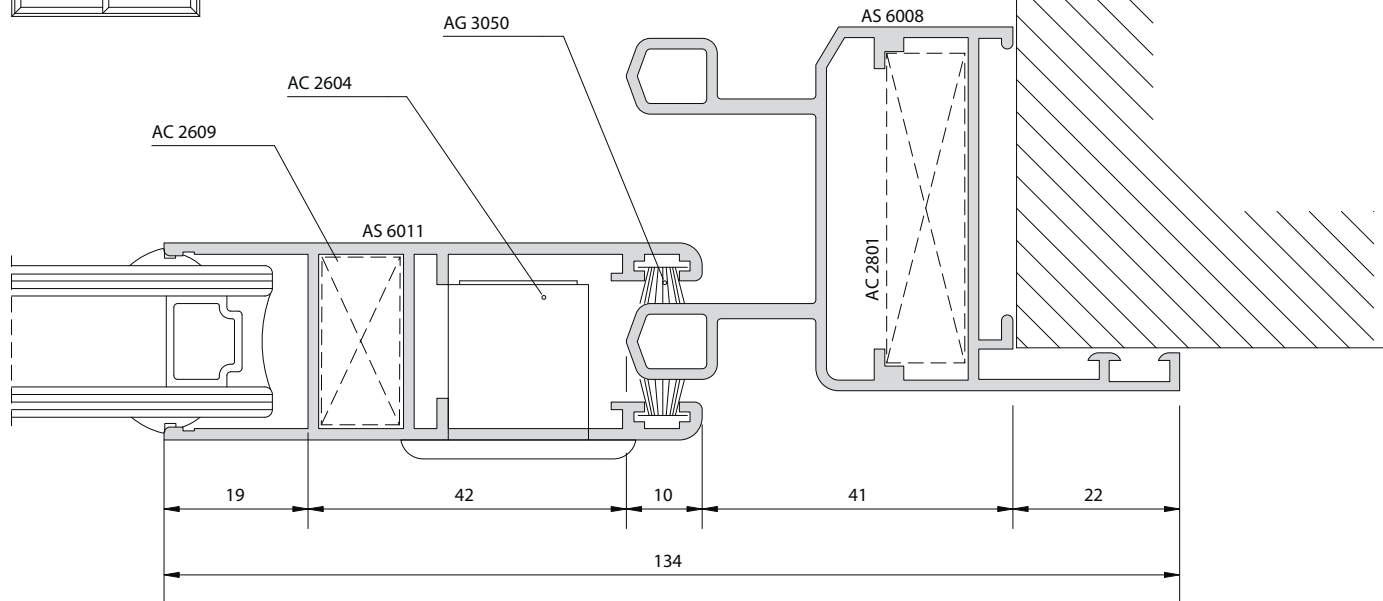
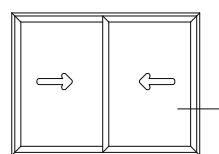

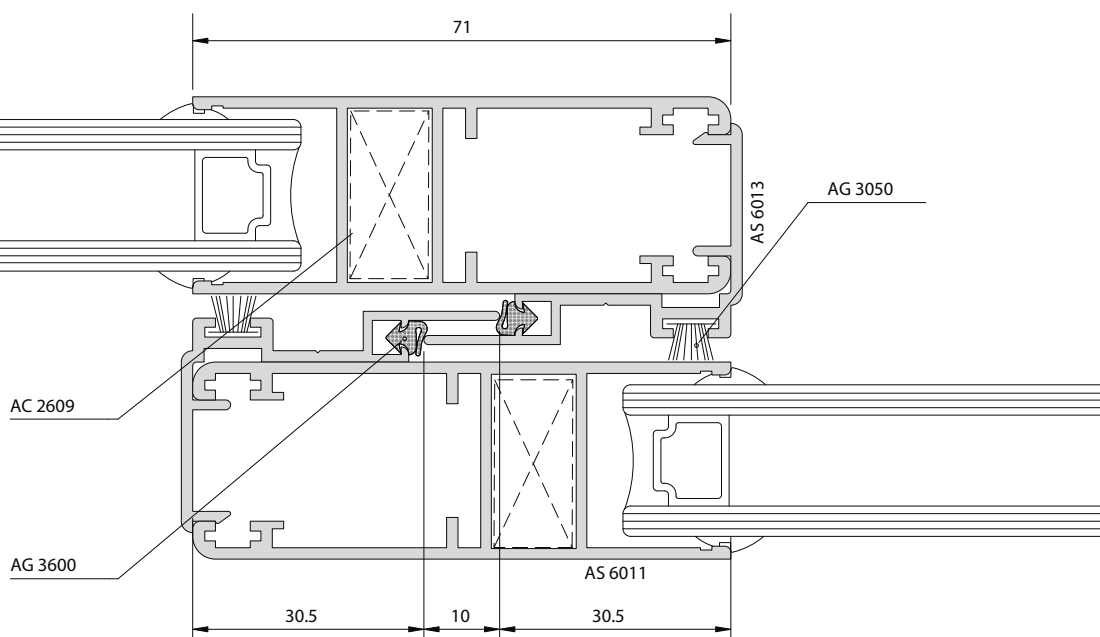
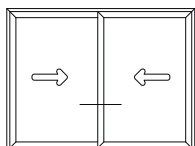
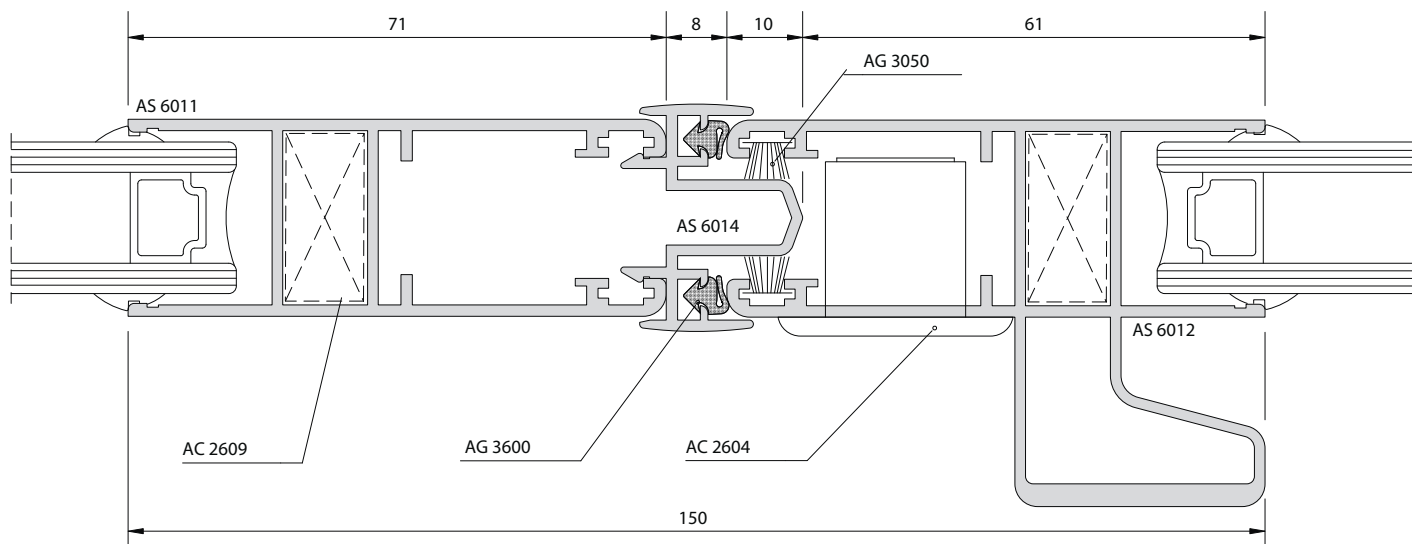
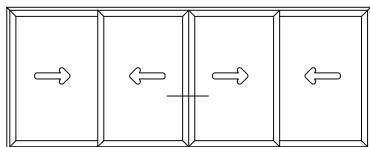

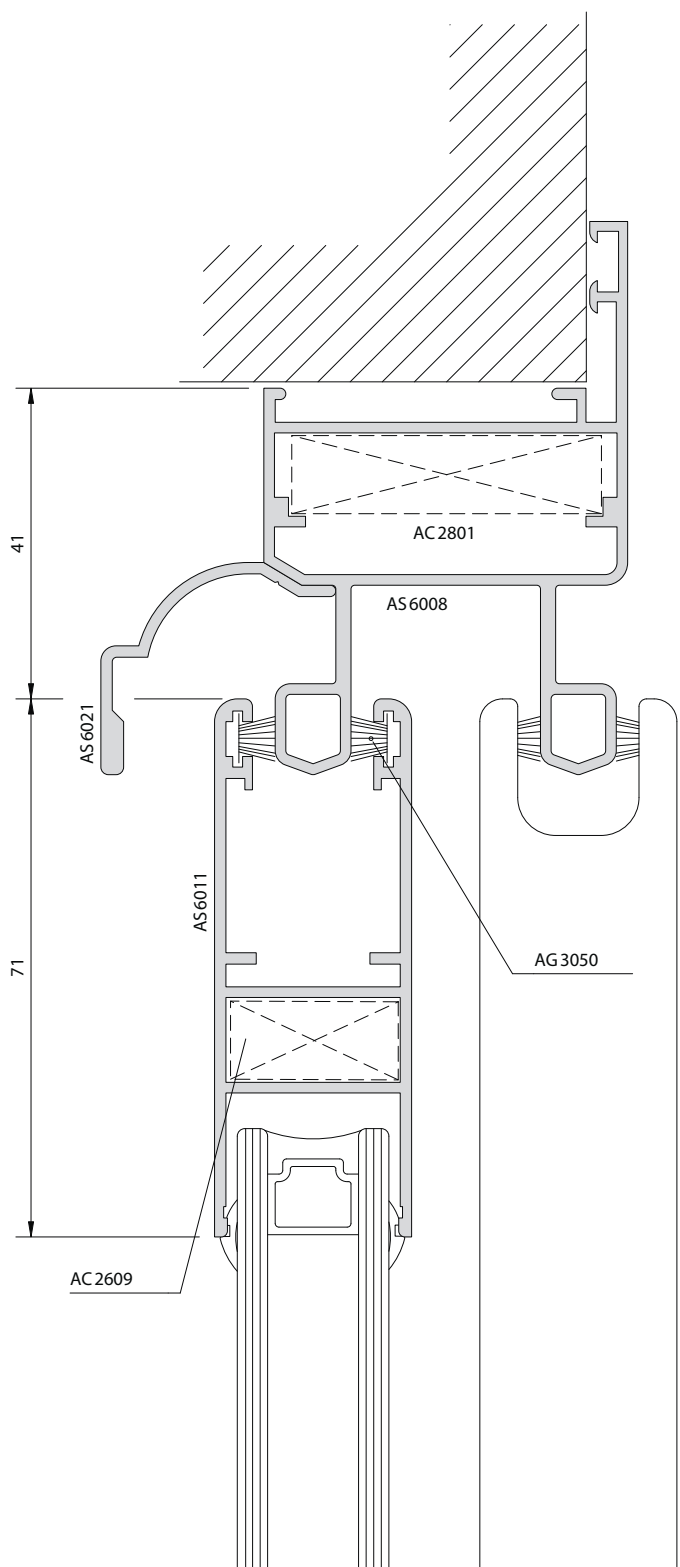
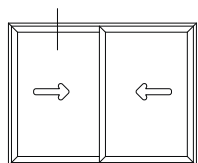

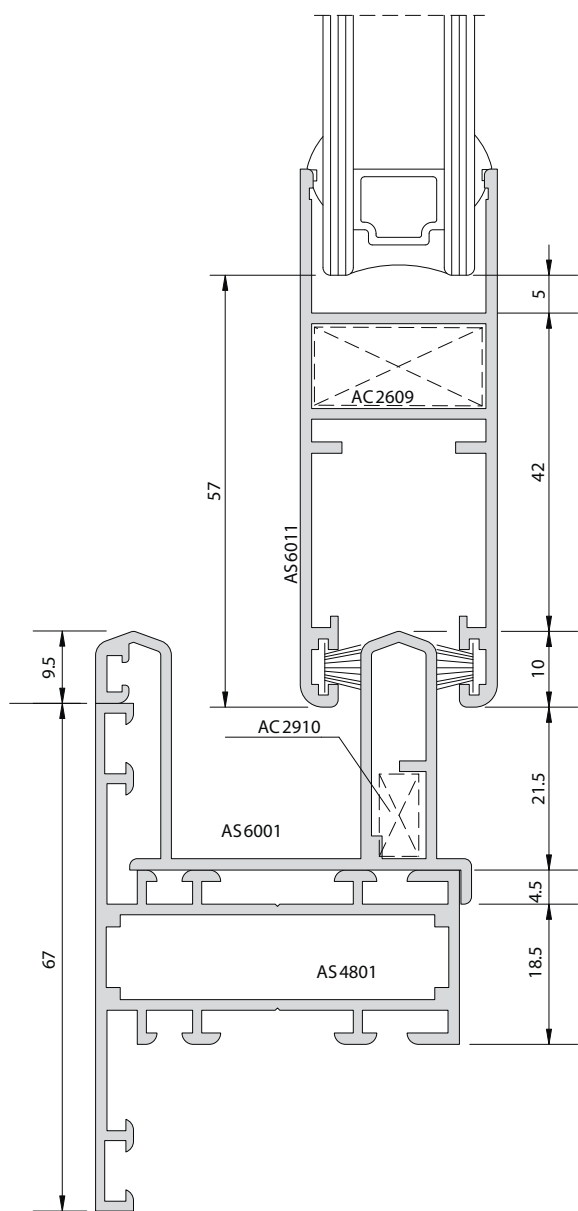
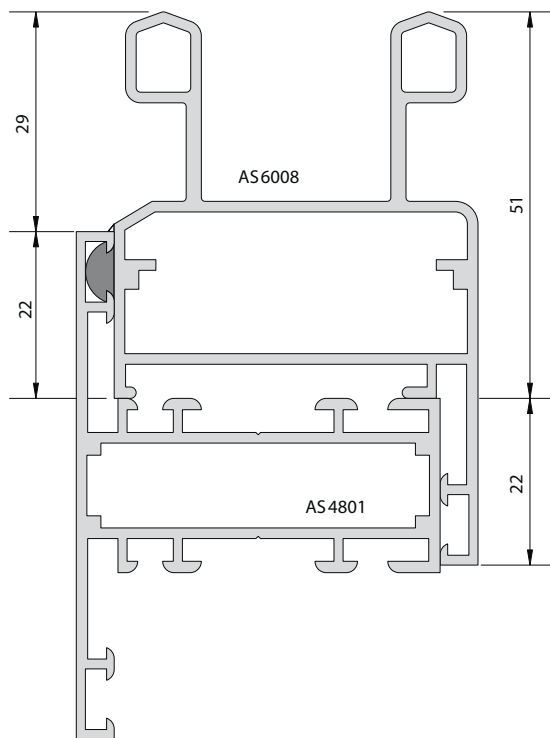
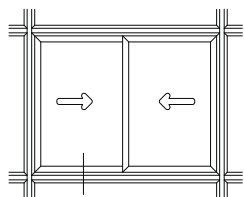

Accoppiamento con profili serie GLOBAL 48

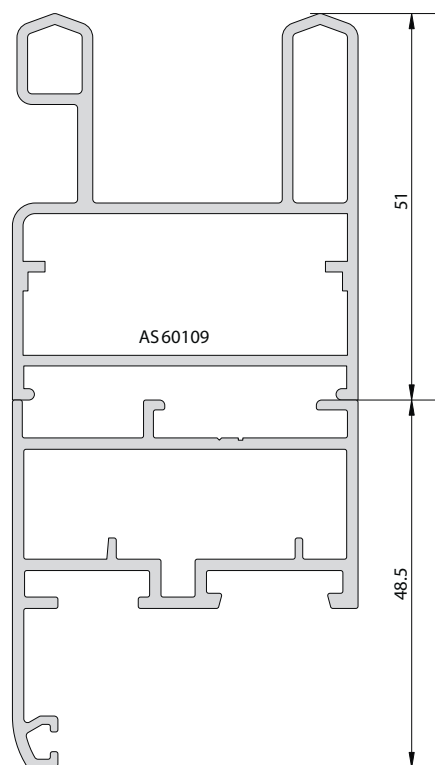
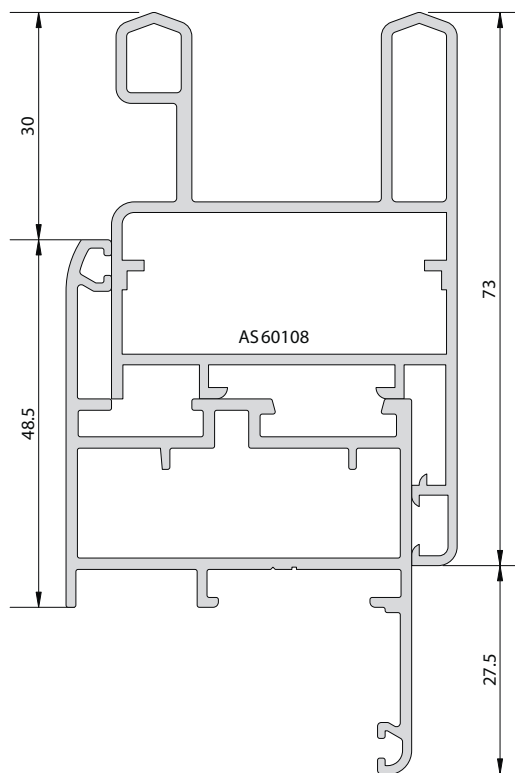
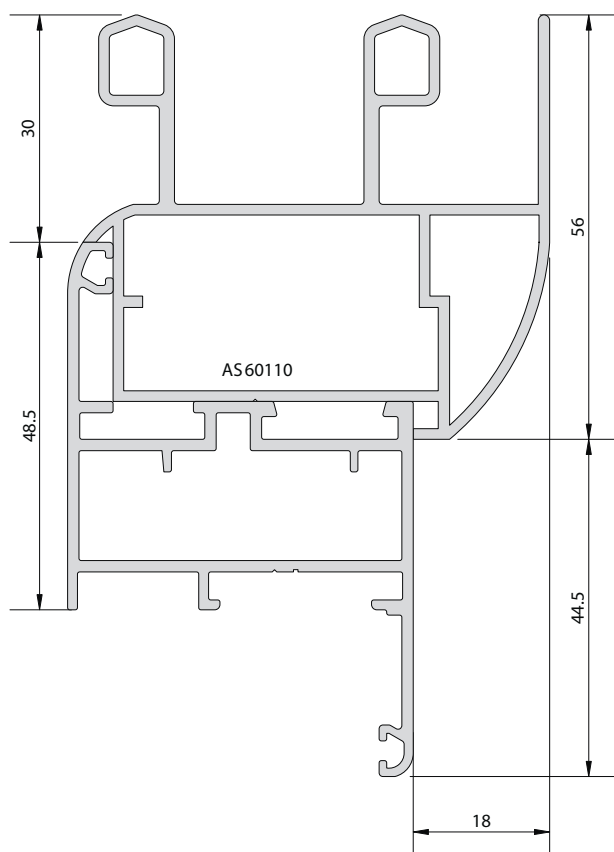
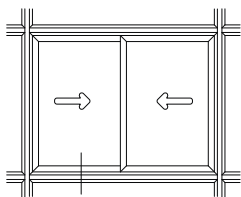

Accoppiamento con profili serie **WIND STOP 45 e PLANET 45**