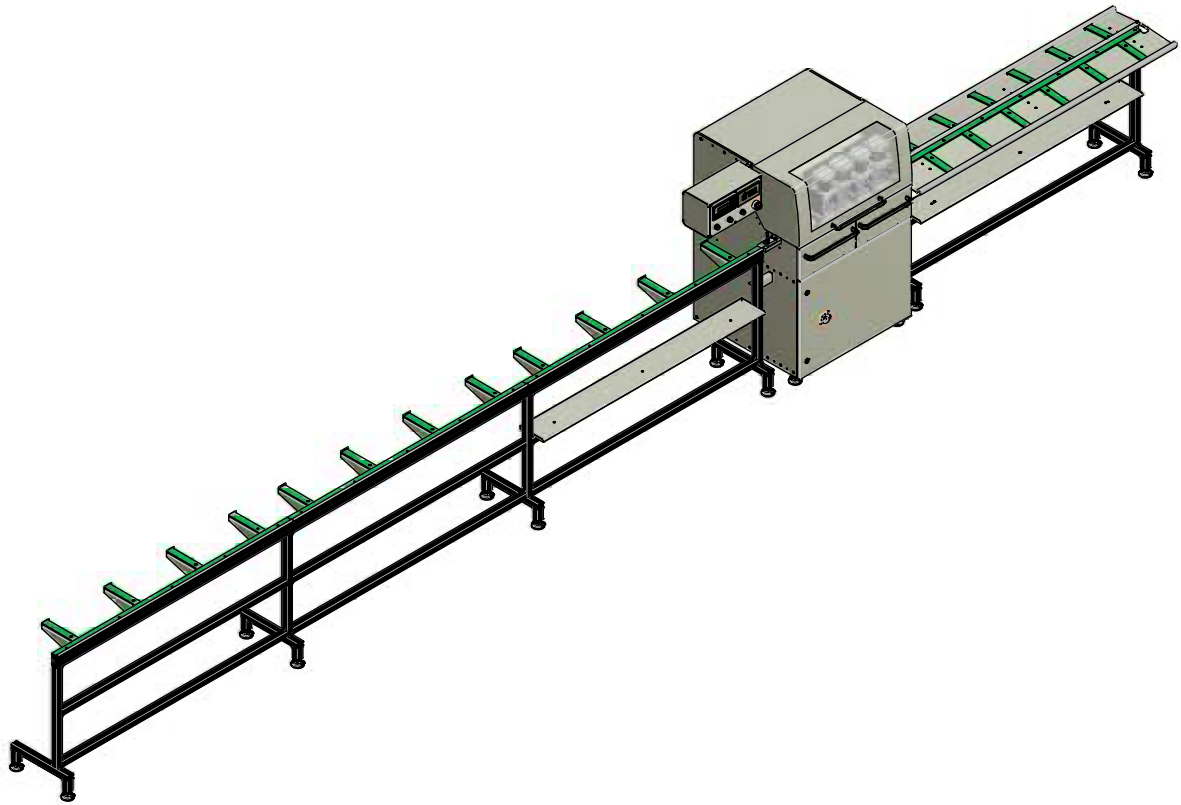

ICONA LAYOUT / ICONO LAYOUT

**CARATTERISTICHE - DATI TECNICI**

Lavorazione e taglio in automatico astine.
 N.5 unità di trancitura azionate idraulicamente.
 Centralina oleodinamica capacità 70 litri.
 motore elettrico trifase 3Kw.
 pompa ad ingranaggi e filtro aspirazione
 accumulatore da 1.5 litri
 n. 5 elettrovalvole per comando cilindri unità
 trancianti
 manometro - livello olio

Avanzamento asta tramite motore in cc.
 Controllo e gestione tramite PLC a bordo macchina.
 Lettore floppy dick - uscita seriale per collegamento con PC .
 Predisposizione per lettore codice a barre.
 Predisposizione per stampante .
 Banco di carico per appoggio astine L=6000 mm .
 Banco di scarico con sistema pneumatico per la separazione kit
 astine ogni serramento L=2500 mm.
 Dimensioni macchina LxPxH 950x900x1420 mm.
 Peso macchina 400 Kg.

CARACTERISTICAS - DATOS TECNICOS

*Mecanizado y corte en automático de las pletinas.
 N.5 unidades de troquelado accionadas hidráulicamente.
 Central oleo dinámica con capacidad de 70 litros.
 motor eléctrico trifase 3Kw.
 bomba de engranaje y filtro de aspiración.
 acumulador desde 1,5 litros.
 n. 5 electro válvulas para accionar los cilindros de
 la unidad de troquelado.
 manómetro - nivel aceite.*

*Avance pletina mediante motor en cc.
 Control y gestión mediante PLC a bordo de la máquina.
 Lector floppy disk - salida paralela para conexión con PC.
 Preinstalación para lector de código de barras.
 Preinstalación para impresora.
 Banco de carga para apoyo pletinas L=6000 mm.
 Banco de descarga con sistema neumático para la separación
 kit pletinas cada cerramiento L=2500 mm.
 Dimensiones máquina LxPxH 950x900x1420 mm.
 Peso máquina 400 Kg.*