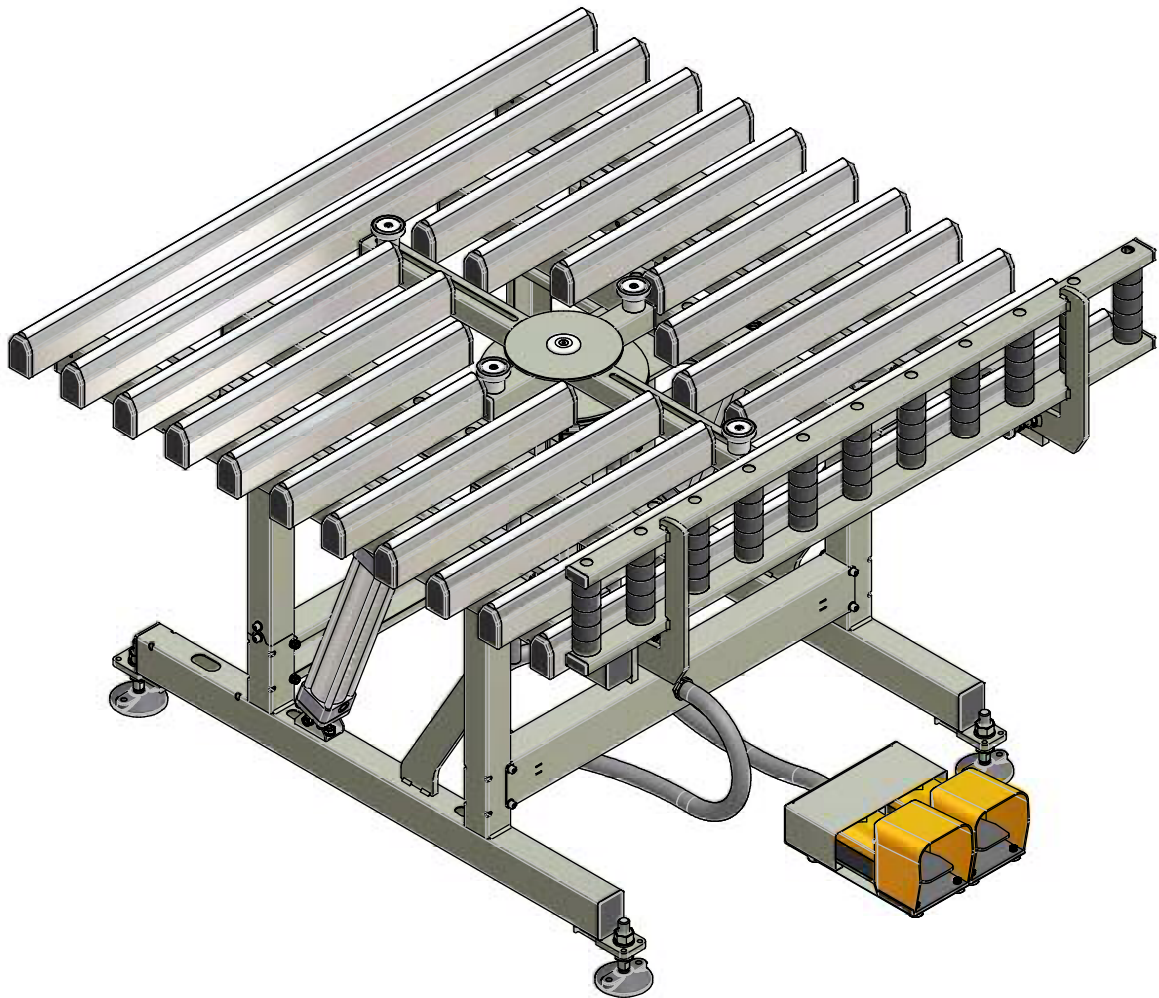
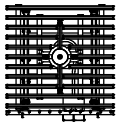

ICONA LAYOUT / ICONO LAYOUT

**CARATTERISTICHE**

Piano di lavoro basculante da 0° (orizzontale) a 85°.
 Piano di appoggio in polietilene.
 Rulliera ribaltabile manualmente e regolabile in altezza indipendentemente dal piano di lavoro.
 Sistema di sollevamento e rotazione vetro per facilitare il montaggio della ferramenta.
 Piedini con fori per il fissaggio a terra.

DATI TECNICI

Peso: kg 170
 Lunghezza 1400 mm.
 Larghezza 1400 mm.
 Altezza piano di lavoro posizione orizzontale 900 mm.
 Altezza vetro sollevato 1200 mm.

CARACTERISTICAS

Plano de trabajo basculante de 0° (horizontal) a 85°.
 Plano de apoyo de polietileno.
 Base de rodillos abatible manualmente y regulable en altura independientemente del plano de trabajo.
 Sistema de elevación y rotación del cristal para facilitar el montaje del accesorio.
 Pies con agujeros para su fijación en el suelo.

DATOS TECNICOS

Peso: kg. 170
 Longitud 1400 mm.
 Ancho 1400 mm.
 Altura del plano de trabajo en posición horizontal 900 mm.
 Altura del cristal elevado 1200 mm.